

# Saxo

Electrique

REÇU 14 AVR. 2000

MARS 2000

OPR : 8331 →

RÉF.

BRE 0673 F

## SCHÉMATIQUE ÉLECTRIQUE

● DIRECTION À GAUCHE

"Les informations techniques contenues dans la présente documentation sont destinées exclusivement aux professionnels de la réparation automobile. Dans certains cas, ces informations peuvent concerner la sécurité des véhicules. Elles seront utilisées par les réparateurs automobiles auxquels elles sont destinées, sous leur entière responsabilité, à l'exclusion de celle du Constructeur".

"Les informations techniques figurant dans cette brochure peuvent faire l'objet de mises à jour en fonction de l'évolution des caractéristiques des modèles de chaque gamme. Nous invitons les réparateurs automobiles à se mettre en rapport périodiquement avec le réseau du Constructeur, pour s'informer et se procurer les mises à jour nécessaires".

MAN 106090

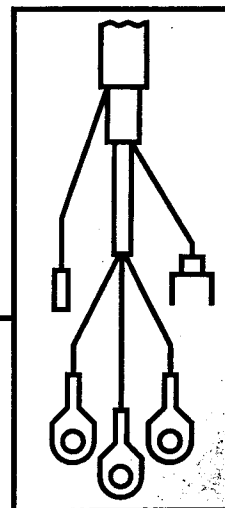

**AUTOMOBILES CITROËN**  
DIRECTION EXPORT EUROPE  
DOCUMENTATION APRES VENTE

## SCHÉMATIQUE

---



ATTENTION : Certains fils sont numérotés pour améliorer la compréhension des schémas mais ils ne sont pas représentés sur véhicule.

ATTENTION : Les pièces 1700 et 1705 communiquent entre elles, malgré leurs représentations distinctes sur les schémas.

# Sommaire

<u>BOÎTE FUSIBLES COMPARTIMENT MOTEUR (BF01) :</u>	<u>P I</u>
<u>BOÎTE FUSIBLES HABITACLE (BF00) :</u>	<u>P V</u>
<u>BOÎTIER MAXI FUSIBLE SOUS CAPOT MOTEUR (BMF1) :</u>	<u>P VIII</u>
<u>IMPLANTATION RELAIS SOUS CAPOT MOTEUR (1704) :</u>	<u>P X</u>
<u>IMPLANTATION RELAIS DANS L'HABITACLE :</u>	<u>P XII</u>
<u>COFFRET ÉLECTRONIQUE (1705) :</u>	<u>P XIII</u>
<u>PRISE DIAGNOSTIC :</u>	<u>P XIV</u>
<u>DÉTAIL COMBINÉ :</u>	<u>P XVI</u>
<u>IMPLANTATION GÉNÉRALE DES MASSES (SILHOUETTE) :</u>	<u>P XVIII</u>
<u>GESTION DES ÉPISSURES :</u>	<u>P XIX</u>
<u>GESTION DES INTERCONNEXIONS :</u>	<u>P XXIV</u>

## GROUPE MOTOPROPULSEUR

15	REFROIDISSEMENT BATTERIE DE TRACTION : .....	P 1
15.1	REFROIDISSEMENT MOTEUR : .....	P 4
15.2	REFROIDISSEMENT MOTEUR (AVEC ÉQUIPEMENT FEUX DIURNES) : .....	P 7
17	MOTEUR DE TRACTION ÉLECTRIQUE : .....	P 10
17.1	MOTEUR DE TRACTION ÉLECTRIQUE (AVEC TRANSPONDEUR) : .....	P 13
17.2	MOTEUR DE TRACTION ÉLECTRIQUE (AVEC ÉQUIPEMENT FEUX DIURNES) : .....	P 16
17.3	MOTEUR DE TRACTION ÉLECTRIQUE (AVEC ÉQUIPEMENT FEUX DIURNES - AVEC TRANSPONDEUR) : .....	P 19
17.4	CHARGE : .....	P 22

## GROUPE SIGNALISATION - ÉCLAIRAGE EXTÉRIEUR

20	FEUX DE BROUILLARD ARRIÈRE :	P 25
20.1	FEUX DE BROUILLARD ARRIÈRE (AVEC ÉQUIPEMENT FEUX DIURNES) :	P 28
21	FEUX STOP :	P 31
22	FEUX DE REcul :	P 34
22.1	FEUX DE REcul (AVEC ÉQUIPEMENT FEUX DIURNES) :	P 37
23	INDICATEUR DE DIRECTION + SIGNAL DANGER :	P 40
23.1	INDICATEURS DE DIRECTION + SIGNAL DANGER (AVEC ÉQUIPEMENT FEUX DIURNES) :	P 43
24	FEUX DIURNES :	P 46
25	AVERTISSEURS SONORES :	P 49
25.1	AVERTISSEURS SONORES (AVEC ÉQUIPEMENT FEUX DIURNES) :	P 52
26	FEUX DE POSITION :	P 55
26.1	FEUX DE CROISEMENT / ROUTE :	P 58

## GROUPE ÉCLAIRAGE INTÉRIEUR

30	ÉCLAIRAGE COMBINÉ :	P 61
30.1	ÉCLAIRAGE COMBINÉ (AVEC ÉQUIPEMENT FEUX DIURNES) :	P 64
30.2	ÉCLAIRAGE INTÉRIEUR :	P 67

## GROUPE INFORMATION CONDUCTEUR

40	INDICATEURS D'ÉNERGIE (NIVEAU BATTERIE, CHARGE, ÉCONOSCOPE, AMPÈRE HEURE MÈTRE, DÉFAUT ISOLEMENT, DÉFAUT CONVERTISSEUR, DÉFAUT TEMPORAIRE) :	P 70
43	JAUGE À CARBURANT :	P 73
44	VOYANT TÉMOIN LIQUIDE DE FREINS/FREIN À MAIN :	P 76
46	INDICATEUR DE VITESSES :	P 79
47	BRUITEUR D'OUBLI D'ÉCLAIRAGE :	P 82
47.1	BRUITEUR D'OUBLI D'ÉCLAIRAGE (AVEC ÉQUIPEMENT FEUX DIURNES) :	P 85

## GROUPE LAVAGE ESSUYAGE

50	ESSUIE-VITRE AVANT/LAVE-VITRE AVANT :	P 88
52	ESSUIE-VITRE ARRIÈRE/LAVE-VITRE ARRIÈRE :	P 91

## GROUPE ASSISTANCE MÉCANISMES DIVERS

60	LÈVE-VITRES AVANT :	P 94
62	CONDAMNATION CENTRALISÉE (AVEC VERROUILLAGE + PLIP) :	P 97
62.1	CONDAMNATION CENTRALISÉE (AVEC VERROUILLAGE À CLÉ) :	P 100
65	COUSSIN(S) GONFLABLE(S) :	P 103
66	CORRECTEUR DE PROJECTEURS :	P 106
66.1	CORRECTEUR DE PROJECTEURS (AVEC ÉQUIPEMENT FEUX DIURNES) :	P 109

## GROUPE AIDE À LA CONDUITE

70	ASSISTANCE DE FREINAGE :	P 112
71	DIRECTION ASSISTÉE :	P 115
72	MONTRE :	P 118
72.1	MONTRE (AVEC ÉQUIPEMENT FEUX DIURNES) :	P 121

## GROUPE CONFORT À LA CONDUITE

80	VENTILATION CHAUFFAGE - ÉCLAIRAGE :	P 124
80.1	VENTILATION CHAUFFAGE - ÉCLAIRAGE (AVEC ÉQUIPEMENT FEUX DIURNES) :	P 127
81	LUNETTE CHAUFFANTE TEMPORISÉE :	P 130
81.1	LUNETTE CHAUFFANTE TEMPORISÉE (AVEC ÉQUIPEMENT FEUX DIURNES) :	P 133
81.2	ALLUME-CIGARES :	P 136
81.3	ALLUME-CIGARES (AVEC ÉQUIPEMENT FEUX DIURNES) :	P 139
82	TRANSPONDEUR :	P 142
84	AUTORADIO 3 PORTES :	P 145
84.1	AUTORADIO 3 PORTES (AVEC ÉQUIPEMENT FEUX DIURNES) :	P 148
84.2	AUTORADIO 5 PORTES :	P 151
84.3	AUTORADIO 5 PORTES (AVEC ÉQUIPEMENT FEUX DIURNES) :	P 154

IMPLANTATION GÉNÉRALE DES FAISCEAUX (SILHOUETTE) (3 PORTES) :	P 157
IMPLANTATION GÉNÉRALE DES FAISCEAUX (SILHOUETTE) (5 PORTES) :	P 158
IMPLANTATION GÉNÉRALE DES FAISCEAUX (MOTEUR) :	P 159
IMPLANTATION GÉNÉRALE DES INTERCONNEXIONS (SILHOUETTE) (3 PORTES) :	P 160
IMPLANTATION GÉNÉRALE DES INTERCONNEXIONS (SILHOUETTE) (5 PORTES) :	P 161
IMPLANTATION GÉNÉRALE DES INTERCONNEXIONS (MOTEUR) :	P 162

BOÎTE FUSIBLES COMPARTIMENT MOTEUR (BF01) :

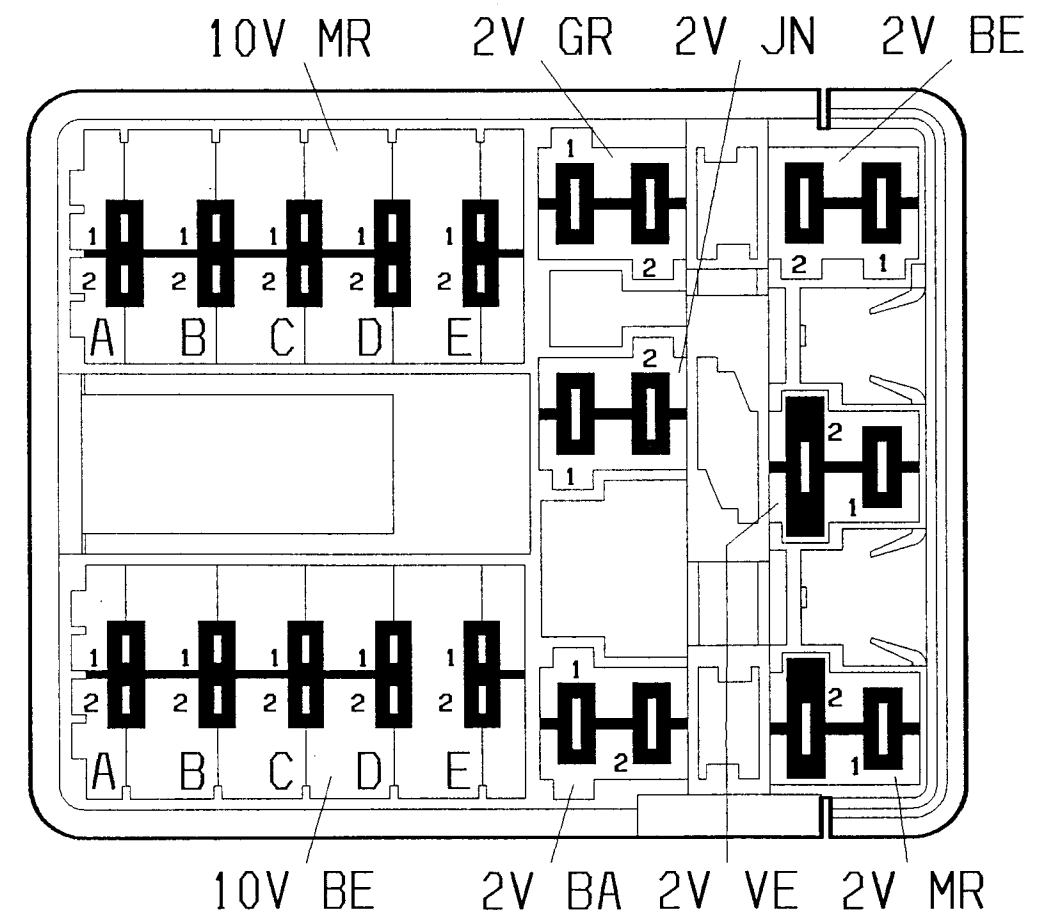
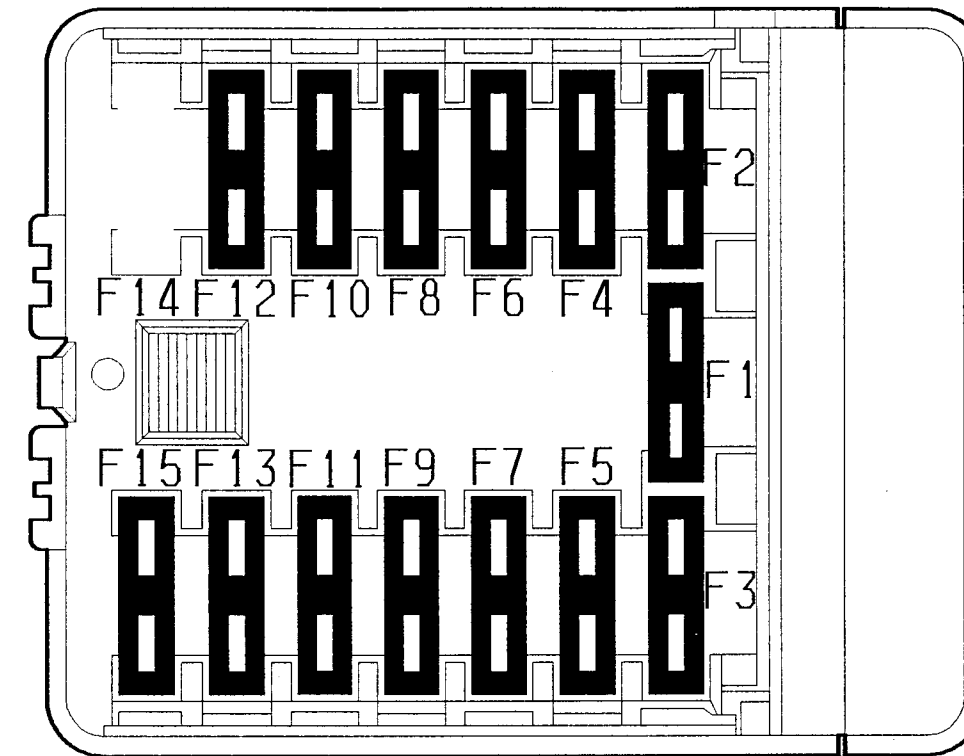

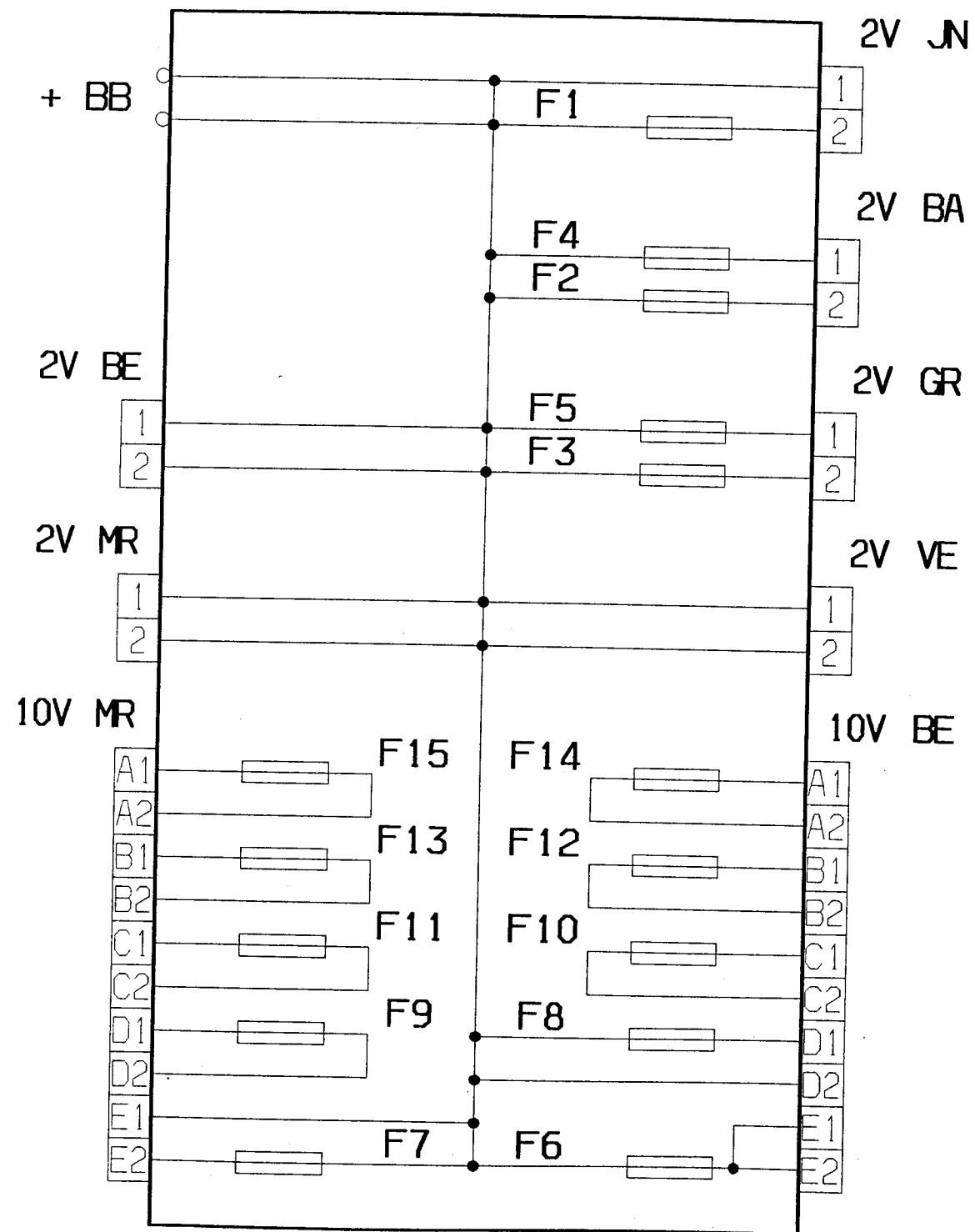

D3AP002P

boîte fusibles compartiment moteur (BF01)

fusibles	alimentation électrique	A	affectation
F1	-	-	libre
F2	-	40A	boîte à relais
F3	-	-	libre
F4	-	15A	chauffage additionnel
F5	-	-	libre
F6	-	-	libre
F7	-	-	libre
F8	-	5A	calculateur - trappe de charge
F9	-	10A	commande pompe à eau
F10	-	5A	+ démarreur
F11	-	10A	commande groupe motoventilateur
F12	-	10A	feux de route gauche
F13	-	10A	feux de route droit
F14	-	10A	feux de croisement gauche
F15	-	10A	feux de croisement droit

# SCHÉMATIQUE

## BOÎTE FUSIBLES HABITACLE (BF00) :

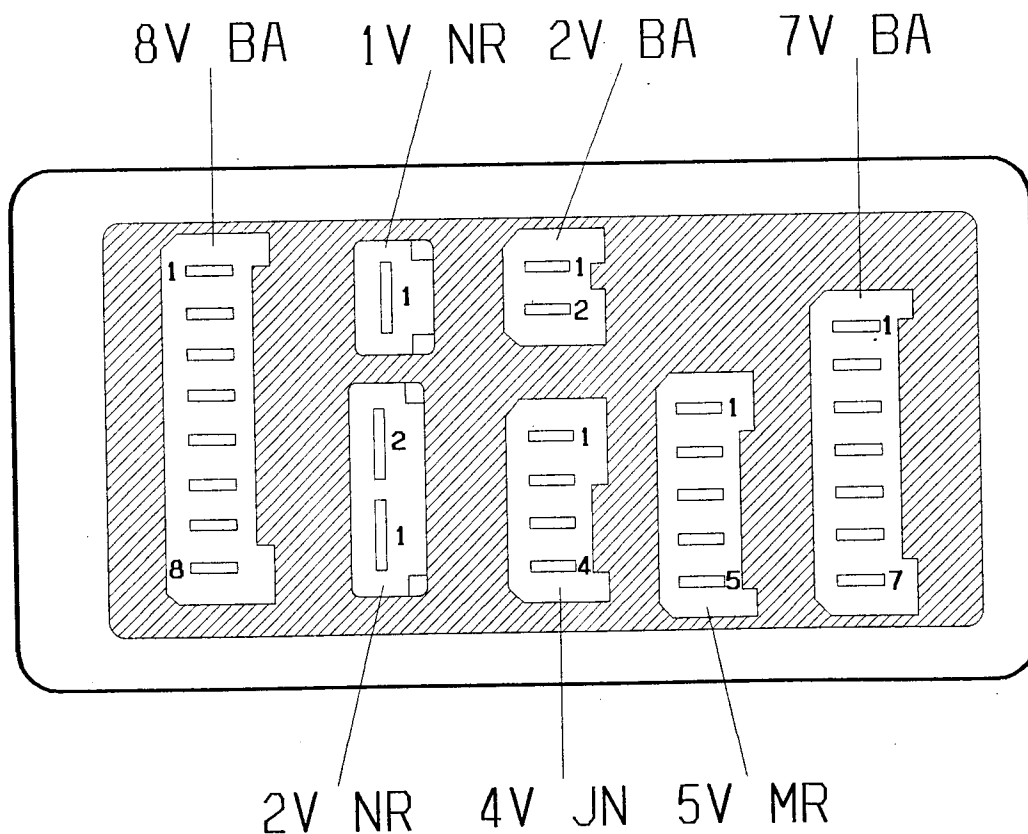
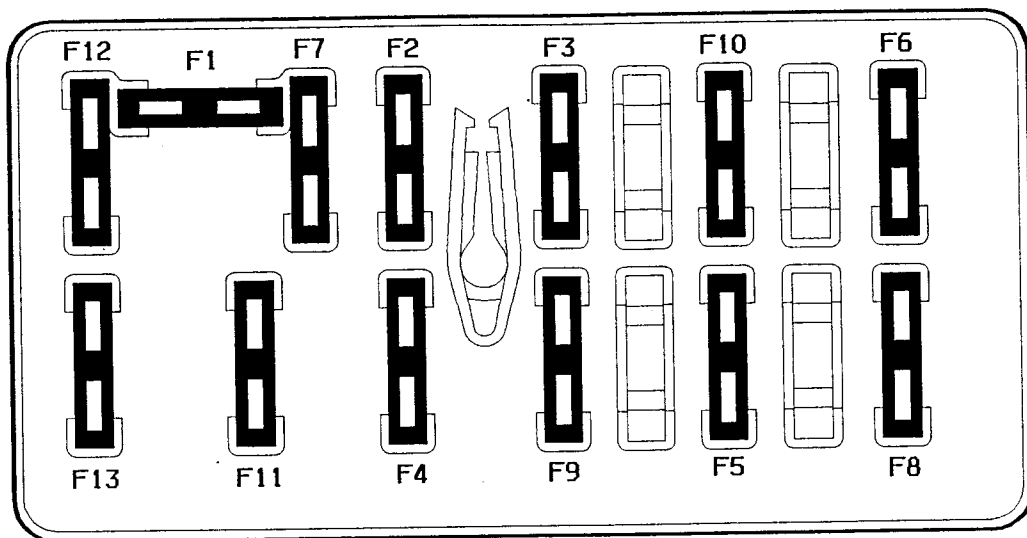

D3AP015P

SCHÉMATIQUE

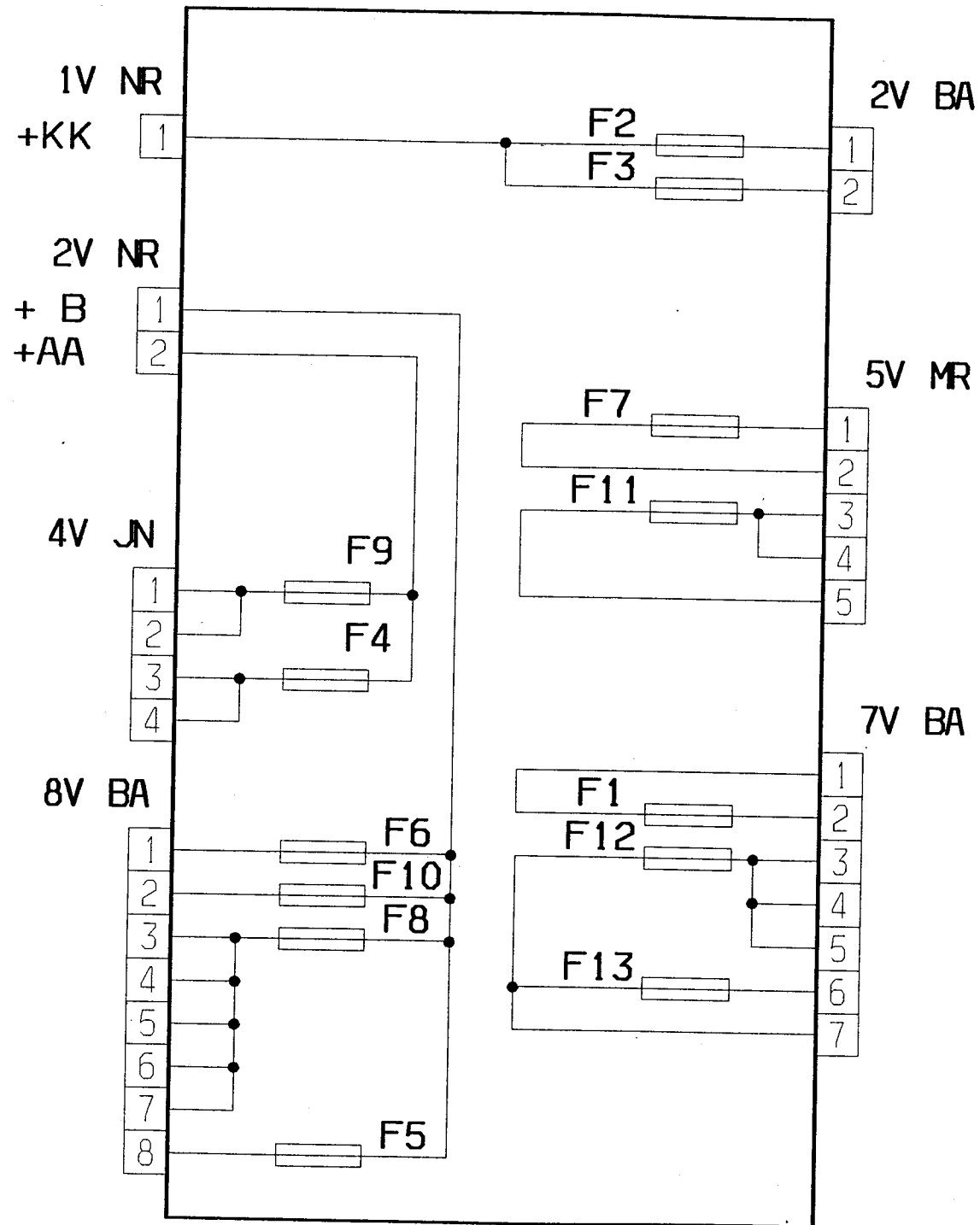

D3AP02RP

SCHÉMATIQUE

boîte fusibles habitacle (BF00)

fusibles	alimentation électrique	A	affectation
F1	+ CC	5A	combiné - commande direction assistée - interrupteur commande marche arrière - commande de chauffage - prise diagnostic
F2	+ KK	25A	pulseur climatisation
F3	+ KK	10A	interrupteur/temporisateur lunette arrière chauffante - pulseur refroidissement moteur électrique
F4	+ AA	5A	lecteur de carte - autoradio
F5	+ BB	30A	avertisseur - lunette arrière chauffante - allume-cigares
F6	+ BB	15A	feux de détresse
F7	+ CC	20A	calculateur - boîte à relais - pompe à vide
F8	+ BB	20A	éclairage du coffre - l'éclaireur de plafonnier - autoradio - prise diagnostic - condamnation centralisée - télécommande à infrarouge - combiné
F9	+ AA	30A	essuie-vitre avant/essuie-vitre arrière - temporisateur essuie-vitre avant - pompe lave-vitre - interrupteur feux de détresse
F10	+ BB	30A	lève-vitres électriques
F11	-	5A	feux de brouillard arrière
F12	+ VV	3A	feux de position avant droit, avant gauche, arrière gauche - éclairage combiné
F13	+ VV	3A	feux de position arrière droit - éclairage plaque police - éclairage façade climatiser - éclairage allume-cigares - éclairage autoradio - bruiteur d'oubli d'éclairage

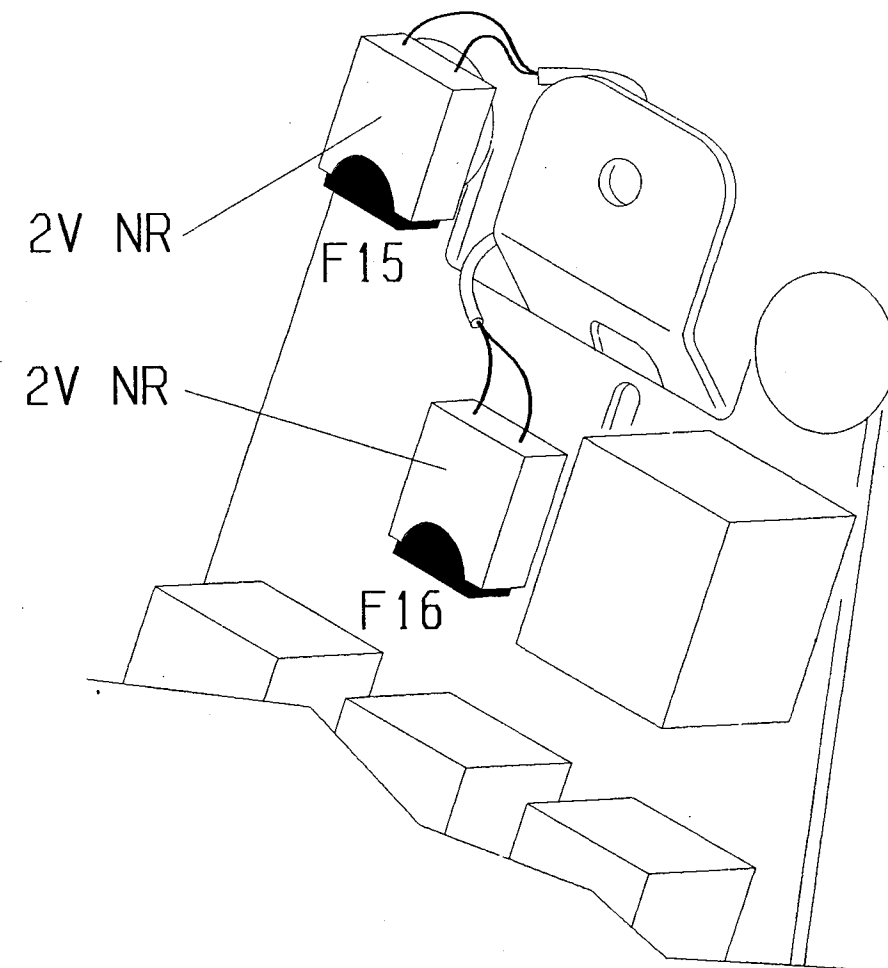

D3AP016D

fusible platine relais (habitacle)

fusibles	alimentation électrique	A	affectation
F15	-	20A	protection pulseur groupe motopropulseur
F16	-	10A	feux diurnes



SCHÉMATIQUE

BOÎTIER MAXI FUSIBLE SOUS CAPOT MOTEUR (BMF1) :

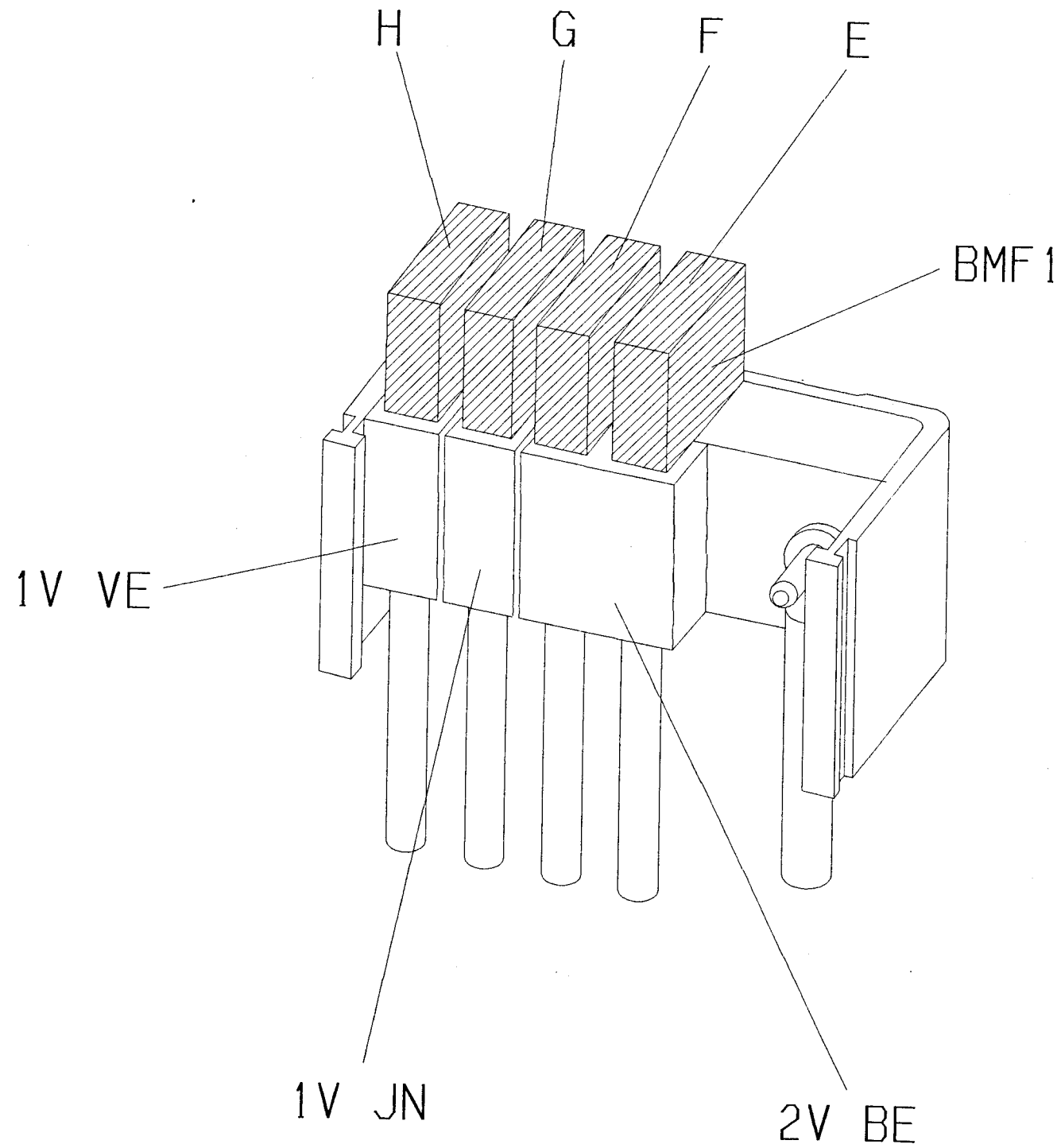

D3AP00AD

SCHÉMATIQUE

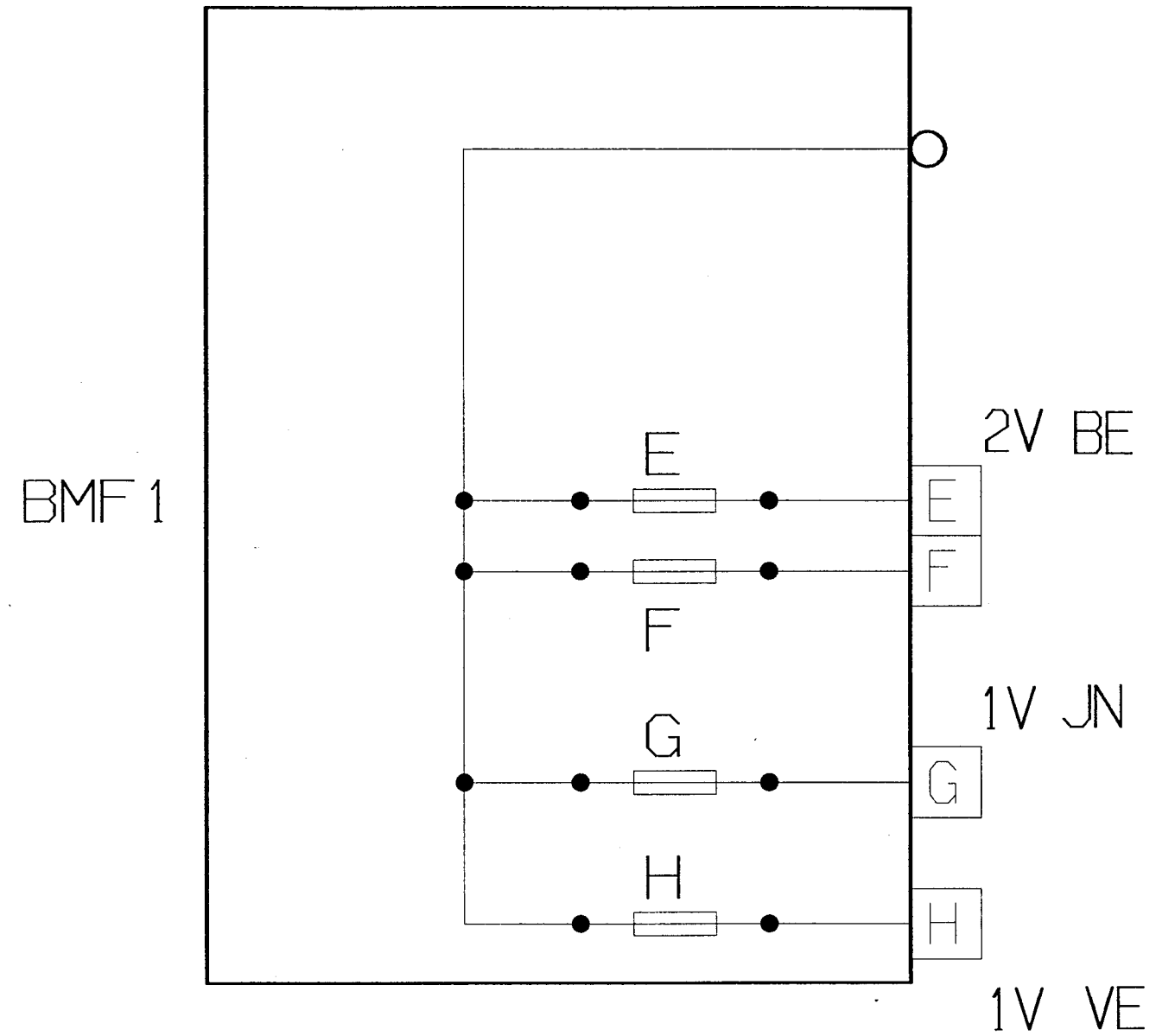

D3AP01DP

boîtier MAXI fusibles sous capot moteur (BMF1)

fusibles	alimentation électrique	A	affectation
E	-	20A	commutateur éclairage signalisation (0002)
F	-	80A	boîte fusibles (BF00) - relais transpondeur (1729)
G	-	50A	contacteur antivol (+ AA, + CC, + KK)
H	-	70A	direction assistée
-			

IMPLANTATION RELAIS SOUS CAPOT MOTEUR (1704) :

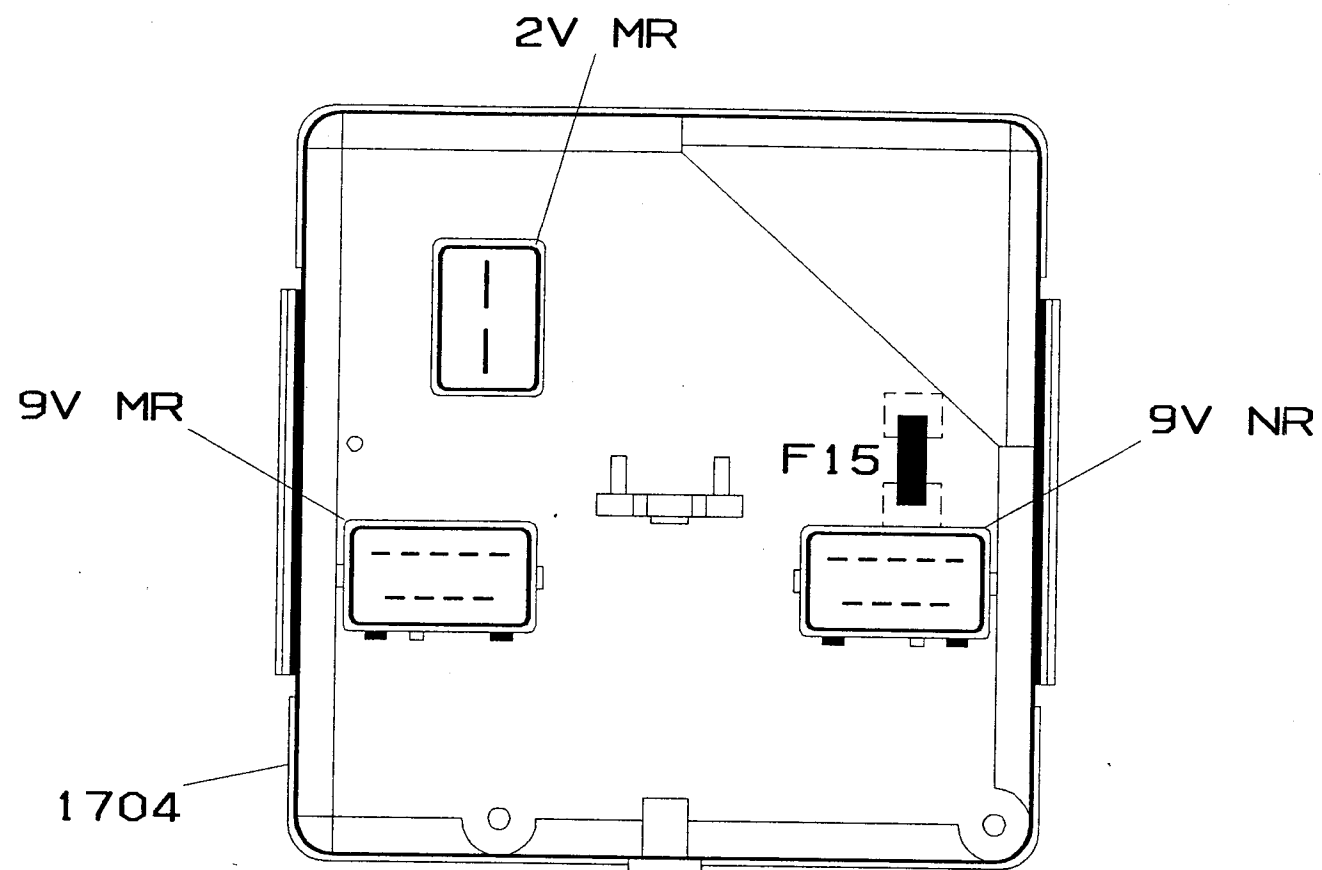

D3AP002D

fusible sur boîtier relais (1704)

fusibles	alimentation électrique	A	affectation
F15		3A	témoins combiné (défaut temporaire, convertisseur 12 V, charge correcte) éconoscope, module charge batteries

boîtier relais compartiment moteur (1704)

fusibles	relais
R1	relais alimentation pompe à eau/combiné
R2	relais ventilation radiateur
R3	relais feux de détresse
R4	relais alimentation groupe motoventilateur(s)
R5	relais ventilation moteur de traction électrique
R6	relais feux de recul
R7	relais feux stop
R8	relais bruiteur d'oubli du contact

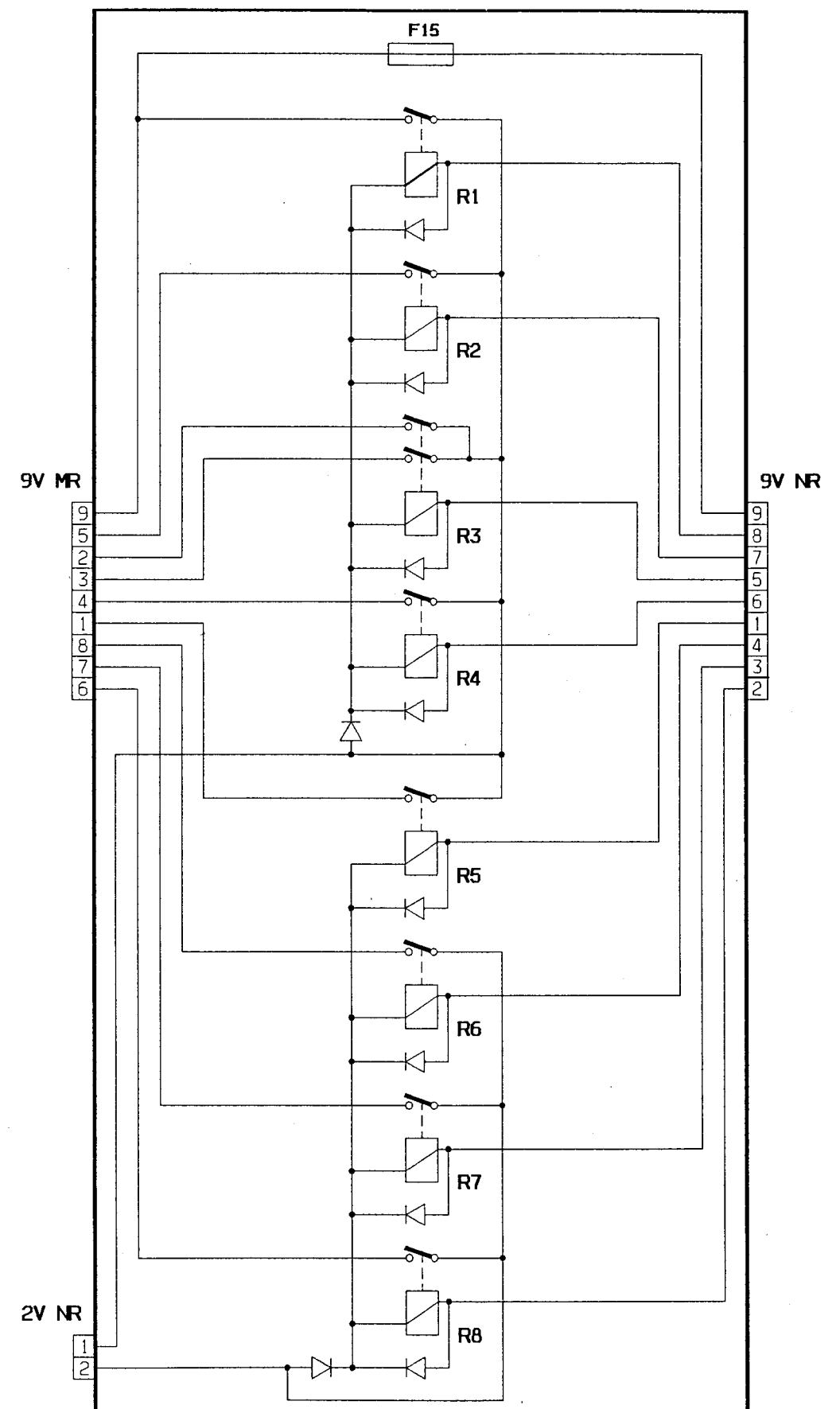

D3AP01NP

## SCHEMATIQUE

### IMPLANTATION RELAIS DANS L'HABITACLE :

- 1 - bruiteur d'oubli d'éclairage.
- 2 - relais lève-vitres.
- 3 - relais temporisateur essuie-vitre arrière.
- 4 - centrale clignotante.
- 5 - libre.
- 6 - fusible 15 (BF00).
- 7 - fusible 16 (BF00).
- 8 - temporisateur essuie-vitre avant.
- 9 - shunt antidémarrage codé.
- 10 - relais d'auto maintien coupure chauffage.
- 11 - relais commande chauffage additionnel.

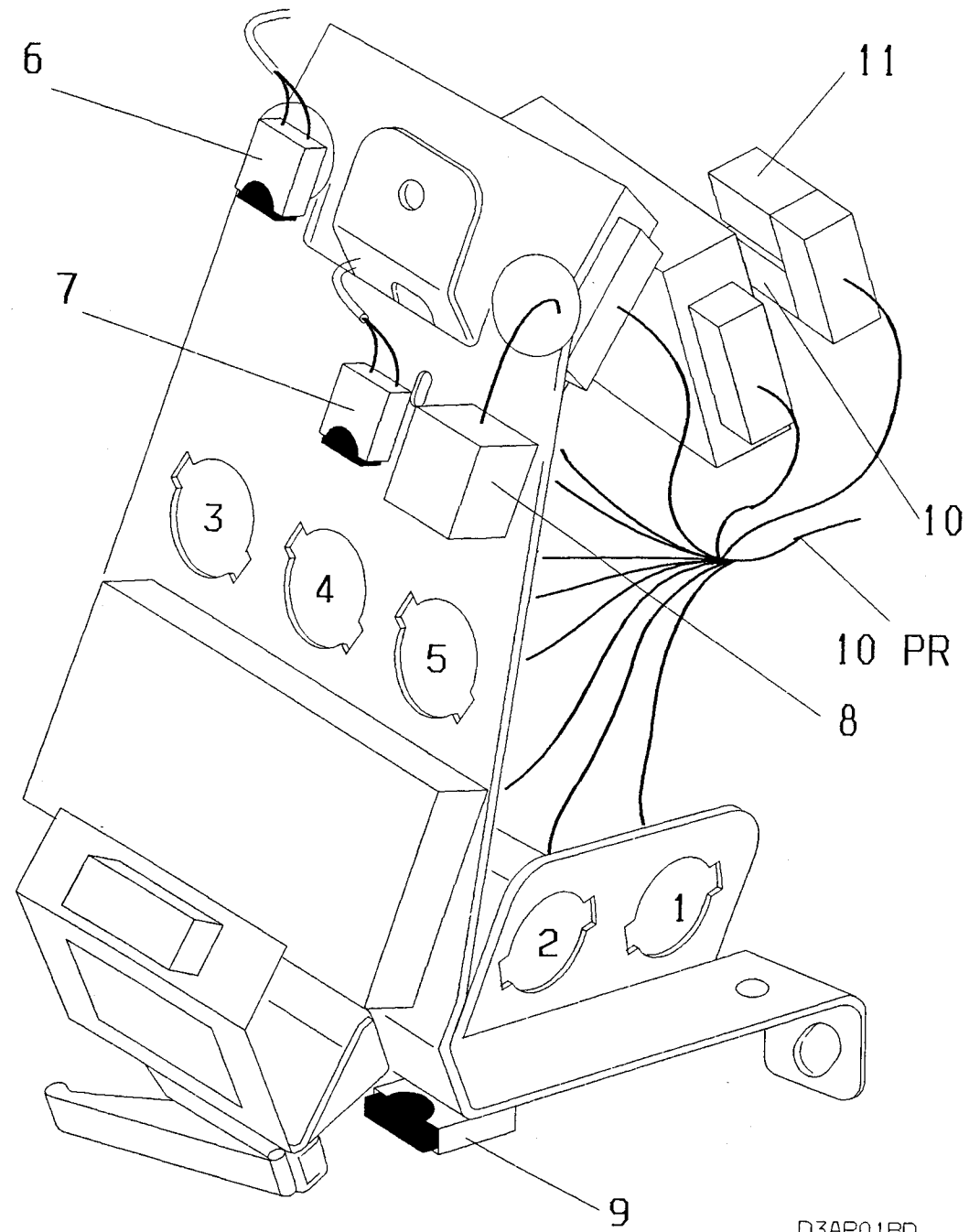

## SCHEMATIQUE

### COFFRET ÉLECTRONIQUE (1705) :

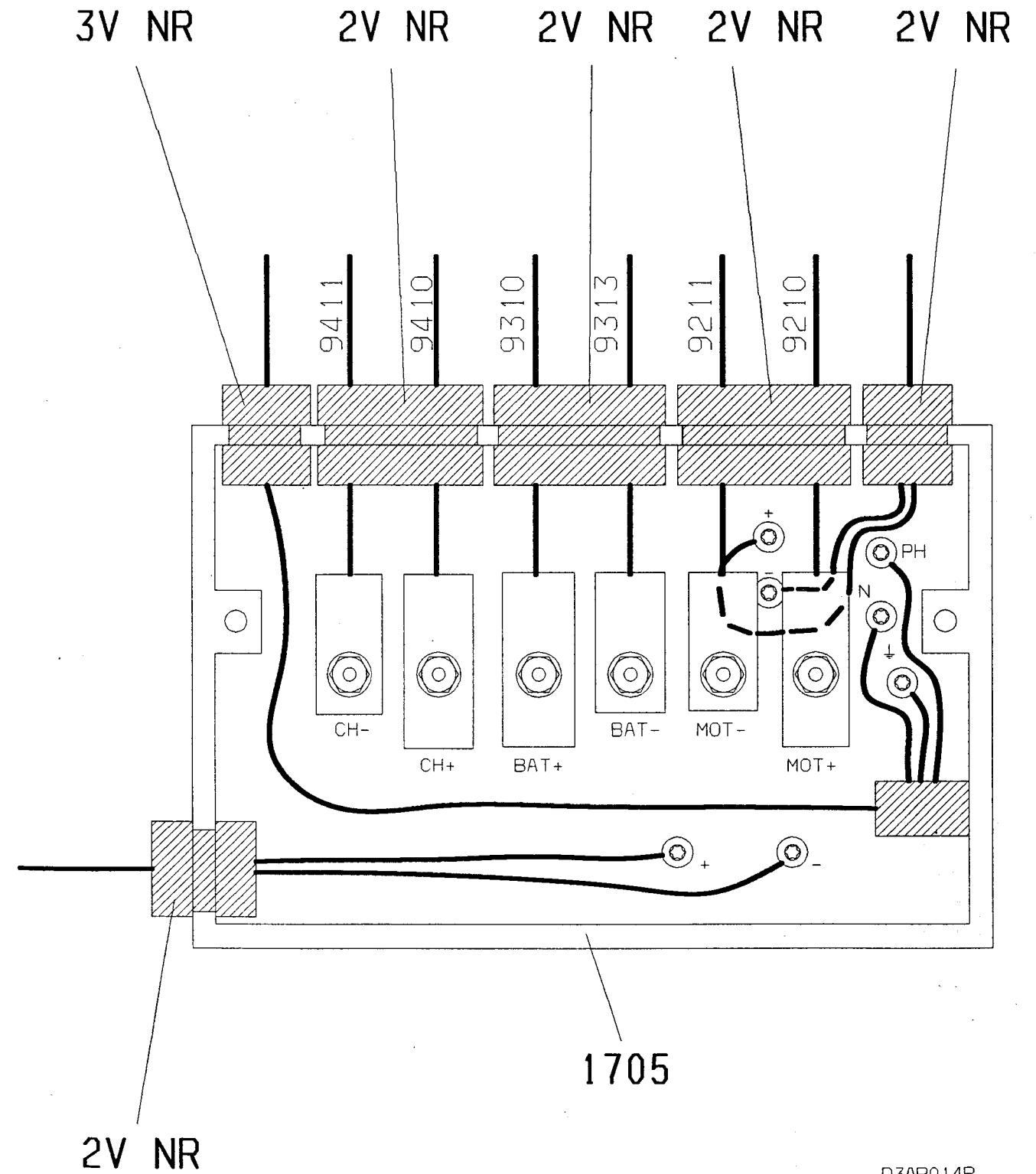

PRISE DIAGNOSTIC :

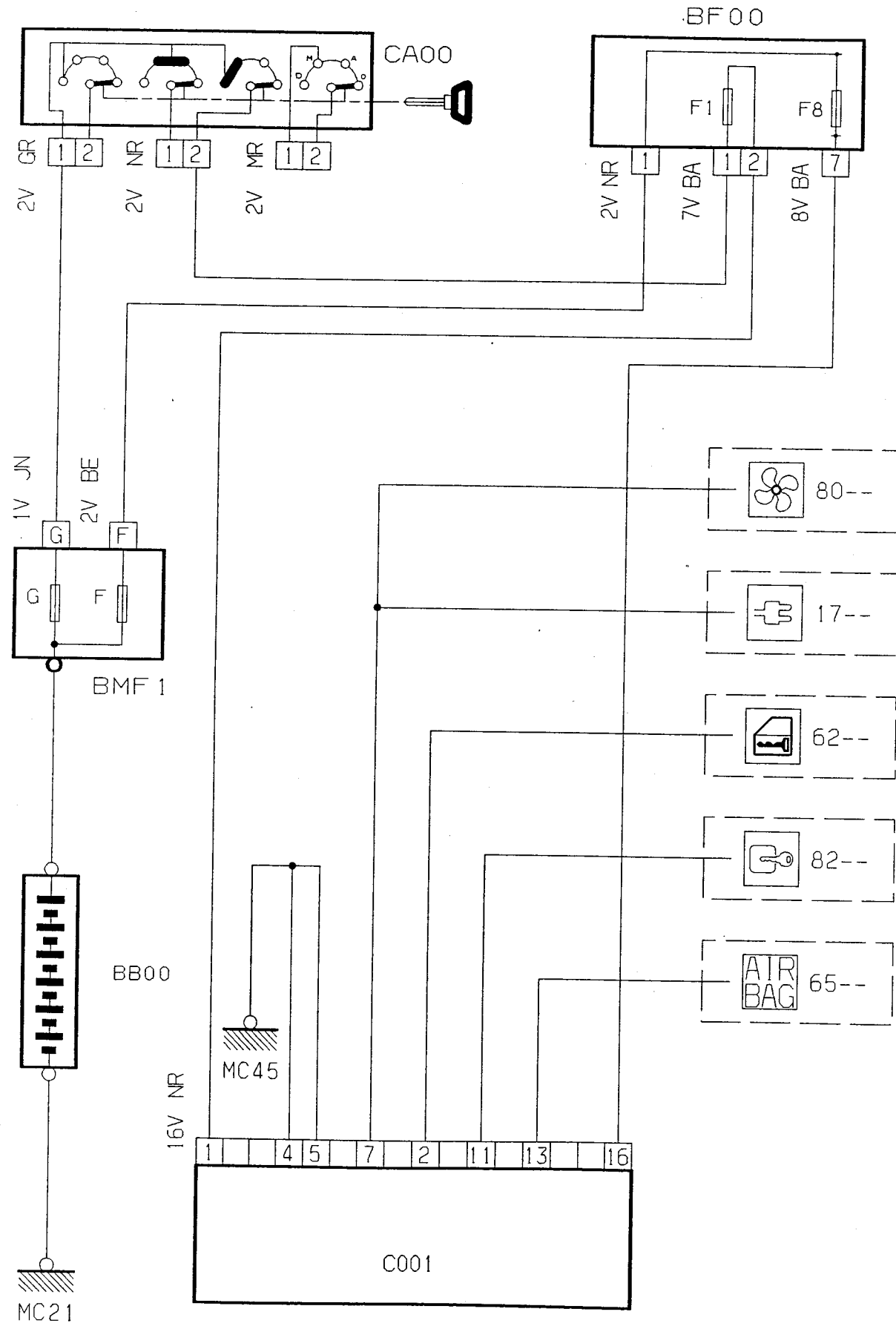

D3A075SR

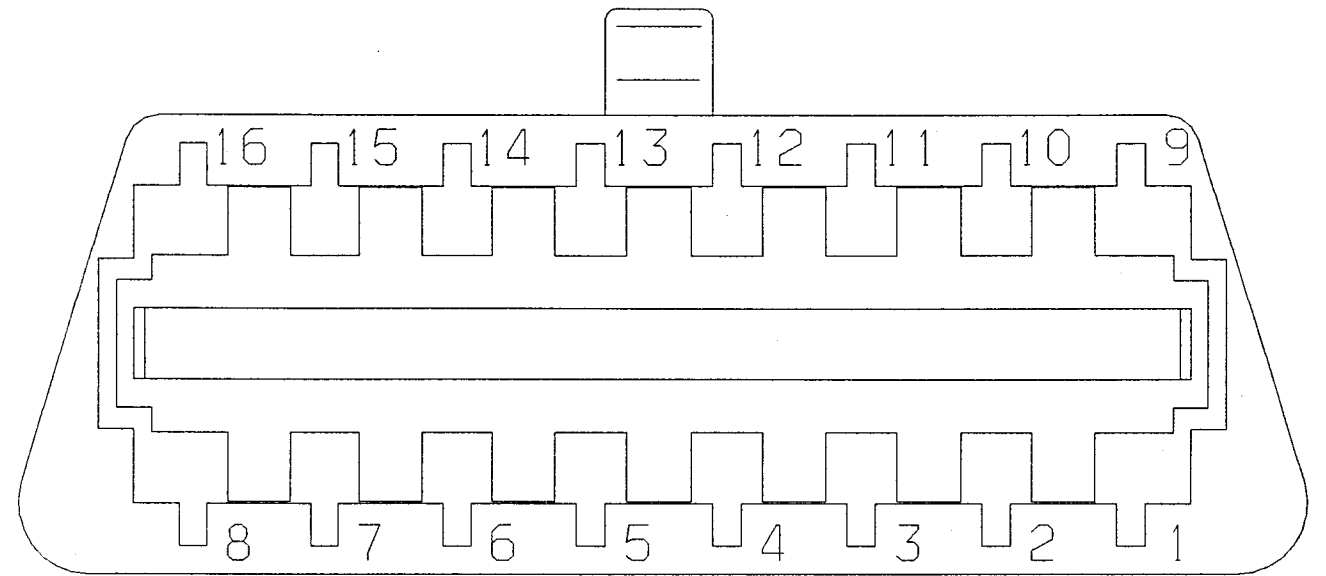

D3A00ND

- 1 - + après contact.
- 2 - autodiagnostic condamnation centralisée.
- 3 - non utilisé.
- 4 - masse.
- 5 - masse.
- 6 - non utilisé.
- 7 - contrôle moteur . ligne K bus ISO - autodiagnostic chauffage.
- 8 - non utilisé.
- 9 - non utilisé.
- 10 - non utilisé.
- 11 - autodiagnostic transpondeur.
- 12 - non utilisé.
- 13 - autodiagnostic coussin(s) gonflable(s).
- 14 - non utilisé.
- 15 - non utilisé.
- 16 - + batterie.

# SCHÉMATIQUE

DÉTAIL COMBINÉ :

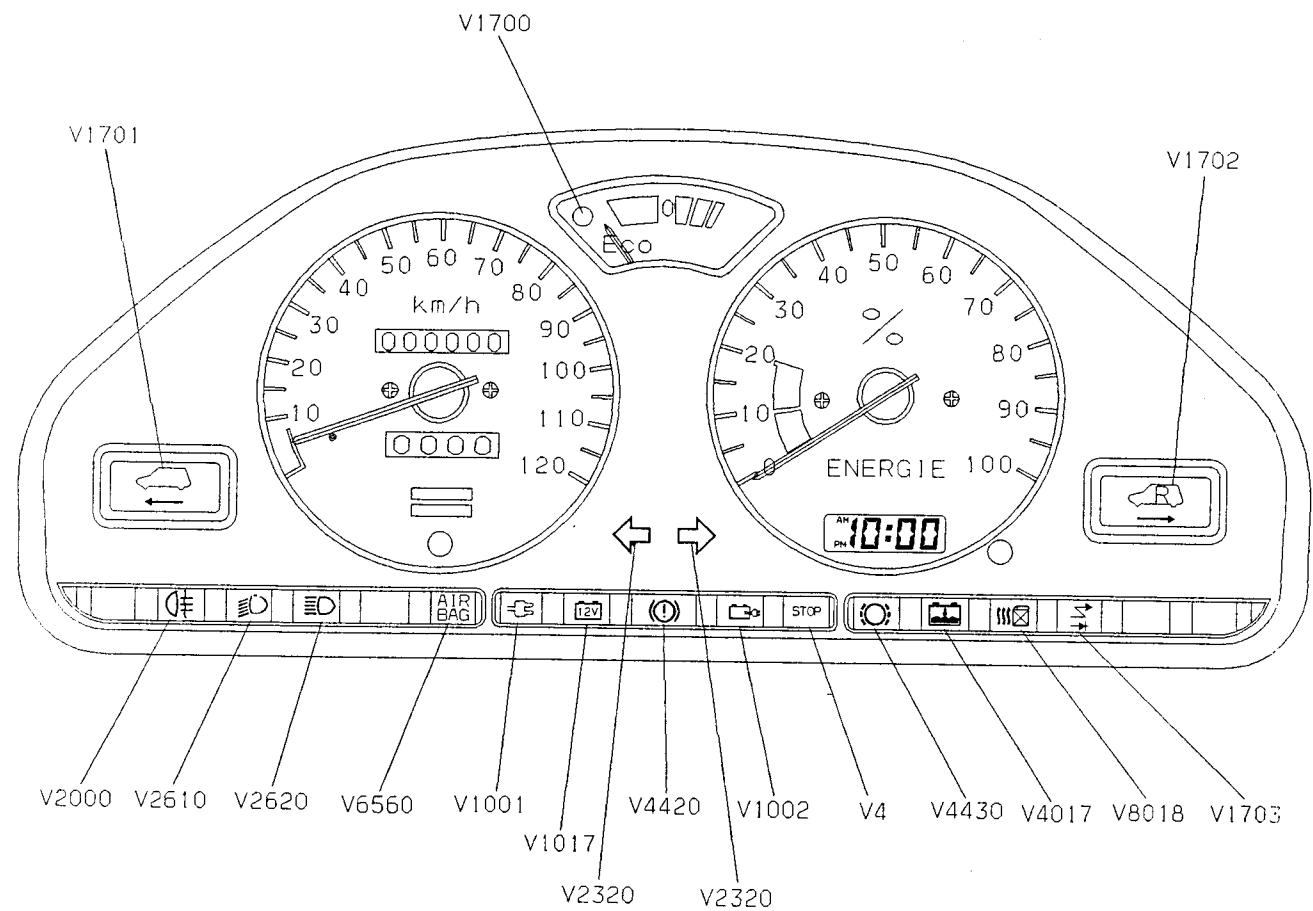

D3AP009D

# SCHÉMATIQUE

0004

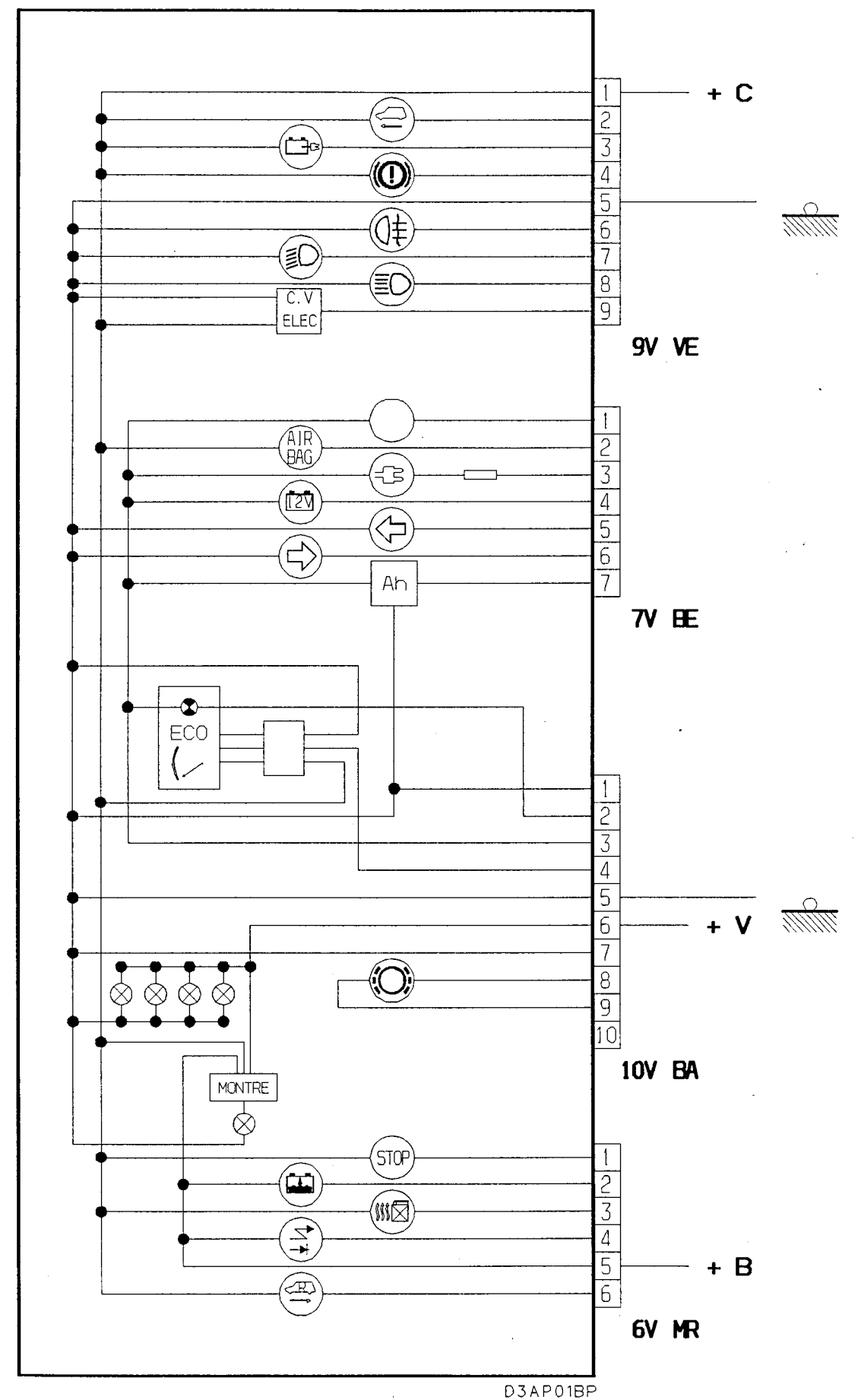

D3AP01BP

# SCHÉMATIQUE

## IMPLANTATION GÉNÉRALE DES MASSES (SILHOUETTE) :

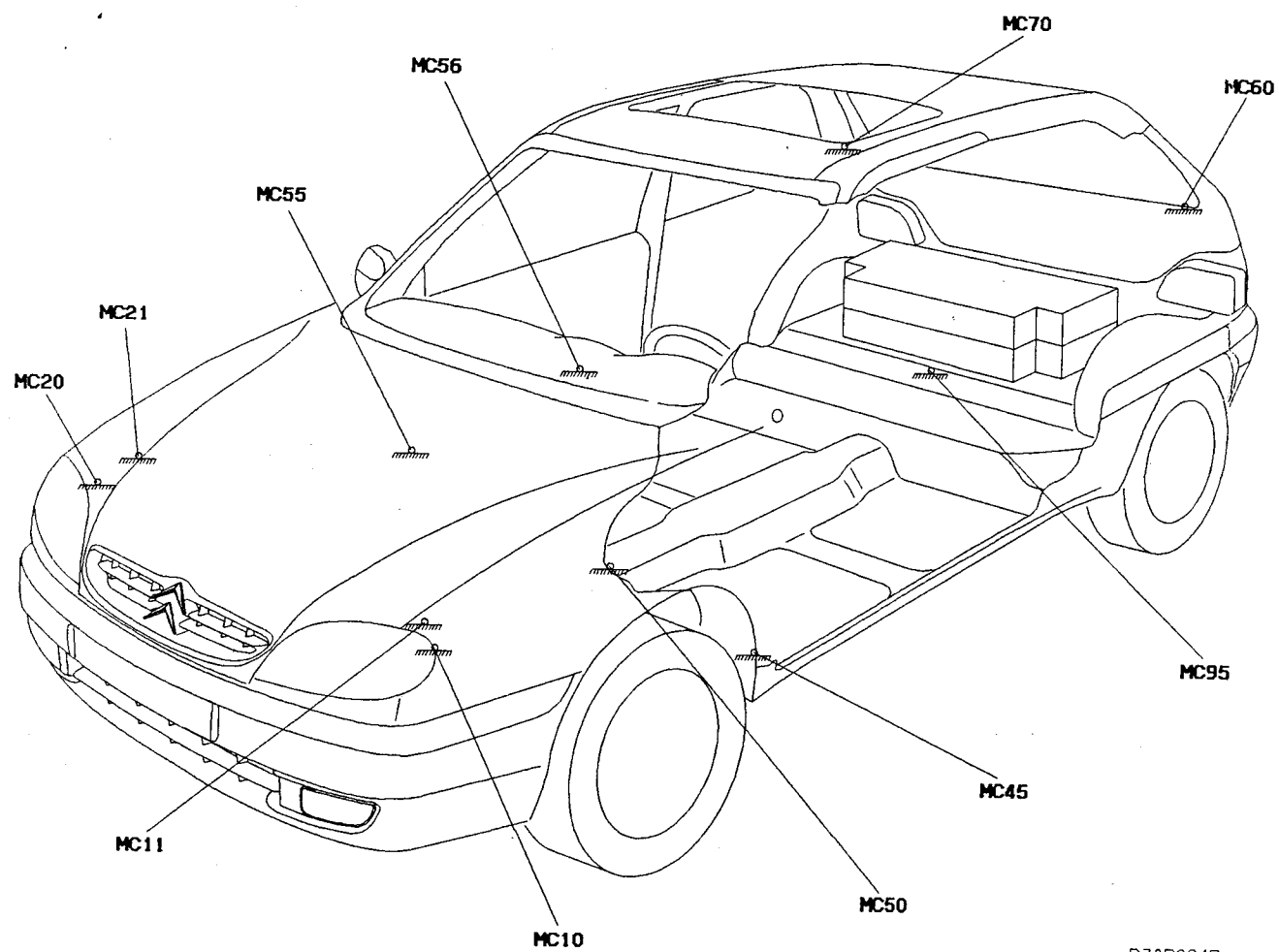

D3AP094P

# SCHÉMATIQUE

## GESTION DES ÉPISSURES :

faisceau 10 PR

épiSSure	N° fil	branchement 1	repère appareil	branchement 2	repère appareil
E210	210A	boîtier relais	1704	E210	
-	212	E210		feu arrière gauche sur caisse	2630
-	213	E210		feu arrière droit sur caisse	2635
-	214	E210		feu stop supplémentaire (76G VL/G)	2110
-					
E233	233A	boîtier relais	1704	E233	
-	233	E233		commutateur éclairage signalisation	0002
-	2330	E233		commutateur de signal danger (50 P/B)	2300
-	2331	E233		feu indicateur direction avant gauche	2320
-	2332	E233		feu répéteur latéral gauche	2340
-	2333	E233		feu arrière gauche sur caisse	2630
-					
E234	234A	boîtier relais	1704	E234	
-	234	E234		commutateur éclairage signalisation	0002
-	2340	E234		commutateur de signal danger (50 P/B)	2300
-	2341	E234		feu indicateur direction avant droit	2325
-	2342	E234		feu répéteur latéral droit	2345
-	2343	E234		feu arrière droit sur caisse	2635
-					
E300	306	contacteur de feuillure porte avant droit	3001	E300	
-	300	E300		plafonnier avant	3010
-	304	E300		bruiteur d'oubli d'éclairage	4720
-	305	E300		diode circuit porte antidémarrage codé	8206
-					
E431	431A	contacteur niveau mini carburant	4300	E431	
-	431B	E431		relais commande chauffage additionnel	8091
-	431C	E431		relais d'auto maintien coupure chauffage	1749
-	431D	E431		relais d'auto maintien coupure chauffage	1749
-					
E620	620	boîtier condamnation issues	6235	E620	
-	6201	E620		ensemble serrure porte avant gauche (60 P/C)	6202
-	6202	E620		ensemble serrure porte avant droite (65 P/P)	6207
-	6203	E620		moteur condamnation porte arrière gauche	6250
-	6204	E620		moteur condamnation porte arrière droite	6255
-	6205	E620		moteur condamnation trappe de charge (81 TAC)	6266
-	6206	E620		moteur condamnation coffre (76G VL/G)	6260
-					
E621	621	boîtier condamnation issues	6235	E621	
-	6211	E631		ensemble serrure porte avant gauche (60 P/C)	6202
-	6212	E631		ensemble serrure porte avant droite (65 P/P)	6207
-	6213	E631		moteur condamnation porte arrière gauche	6250
-	6214	E631		moteur condamnation porte arrière droite	6255
-	6215	E631		moteur condamnation trappe de charge (81 TAC)	6266
-	6216	E631		moteur condamnation coffre (76G VL/G)	6260
-					

SCHÉMATIQUE

faisceau 10 PR (suite)

épaisseur	N° fil	branchement 1	repère appareil	branchement 2	repère appareil
E809	8096A	interrupteur commande chauffage à carburant	8097	E809	
-	8096B	E809		relais commande chauffage additionnel	8091
-	8096C	E809		relais commande chauffage additionnel	8091
-	8096D	E809		relais d'auto maintien coupure chauffage	1749
EA09	A09	boîte fusibles habitacle	BF00	EA09	
-	A091	EA09		commutateur essuyage	0005
-	A092	EA09		moteur essuie-vitre avant	5015
-	A09D	EA09		moteur essuie-vitre arrière	5215
-	A09E	EA09		commutateur de signal danger (50 P/B)	2300
EB05	B05	boîte fusibles habitacle	BF00	EB05	
-	B050	EB05		relais temporisateur de vitre arrière chauffante	8112
-	B051	EB05		commutateur éclairage signalisation	0002
-	B052	EB05		allume-cigares avant	8100
EBB1	BM1	boîtier maxi-fusibles	BMF1	EBB1	
-	BB4	EBB1		commutateur éclairage signalisation	0002
-	BB5	EBB1		commutateur éclairage signalisation	0002
-	BB6	EBB1		commutateur éclairage signalisation	0002
-	BB8	EBB1		commutateur éclairage signalisation	0002
EC01A	C01	boîte fusibles habitacle	BF00	EC01A	
-	C012	EC01A		interrupteur commande chauffage à carburant	8097
-	C013	EC01A		relais de puissance de direction assistée (19 BT/EL)	7125
-	C014	EC01A		connecteur diagnostic	C601
-	C01A	EC01A		EC01B (50 P/B)	
EK03	K03	boîte fusibles habitacle	BF00	EK03	
-	K031	EK03		commutateur vitre arrière chauffante (50 P/B)	8110
-	K036	EK03		pulseur refroidissement moteur électrique	1746
-	K039	EK03		relais temporisateur de vitre arrière chauffante	8116
EM02A	M2	masse	MC10	EM02A	
-	M2320	EM02A		feu indicateur direction avant gauche	2320
-	M2340	EM02A		feu répétiteur latéral gauche	2340
-	M2520	EM02A		avertisseurs sonores	2520
-	M2610	EM02A		projecteur gauche	2610
-	M2620	EM02A		feux de position avant gauche	2620
-	M6610	EM02A		moteur correcteur projecteur gauche	6610

SCHÉMATIQUE

faisceau 10 PR (suite)

épaisseur	N° fil	branchement 1	repère appareil	branchement 2	repère appareil
EM02B	M6	masse	MC55	EM02B	
-	M1	EM02B		EM02D (50 P/B)	
-	M1729	EM02B		relais antidémarrage code véhicule électrique	1729
-	M4410	EM02B		contacteur niveau liquide de frein	4410
-	M530	EM02B		commutateur essuyage	0005
-	M6021	EM02B		relais lève-vitres	6021
-	M6235	EM02B		boîtier condamnation issues	6235
-	M8091	EM02B		relais d'auto maintien coupure chauffage	1749
EM02F	M4	masse	MC20	EM02F	
-	M1514	EM02F		motoventilateur	1510
-	M1741	EM02F		pompe à eau de refroidissement des batteries de traction	1727
-	M2325	EM02F		feu indicateur direction avant droit	2325
-	M2345	EM02F		feu répétiteur latéral droit	2345
-	M2615	EM02F		projecteur droit	2615
-	M2625	EM02F		feux de position avant droit	2625
-	M6615	EM02F		moteur correcteur projecteur droit	6615
EM02H	M3	masse	MC45	EM02H	
-	M2305	EM02H		centrale clignotante	2305
-	M3010	EM02H		plafonnier avant	3010
-	M5010	EM02H		temporisateur essuie-vitre avant	5010
-	M6200	EM02H		transpondeur module contrôle	8221
-	M6201	EM02H		transpondeur module contrôle	8221
-	M8116	EM02H		relais temporisateur de vitre arrière chauffante	8116
-	MC01A	EM02H		connecteur diagnostic	C001
-	MC01B	EM02H		connecteur diagnostic	C001
-	MIC30	EM02H		ensemble serrure porte avant gauche	6202
EM02J	M7	masse	MC45	EM02J	
-	M4400	EM02J		contacteur de frein de stationnement	4400
-	M605	EM02J		contacteur avant lève-vitre gauche	6001
-	M609	EM02J		contacteur avant lève-vitre droite	6002
EM04A	M8	masse	MC70	EM04A	
-	M2635	EM04A		feu arrière droit sur caisse	2635
-	M4310	EM04A		indicateur niveau de carburant	4310
-	M8098	EM04A		pompe à carburant chauffage additionnel	8093
EM05	M5	masse	MC55	EM05	
-	M1746	EM05		pulseur refroidissement moteur électrique	1746
-	M5015	EM05		moteur essuie-vitre avant	5015
-	M8050	EM05		moteur pulseur (si séparé)	8050

SCHÉMATIQUE

faisceau 10 PR (suite)

épaisseur	N° fil	branchement 1	repère appareil	branchement 2	repère appareil
EPC1L	PC2	boîte fusibles compartiment moteur	BF01	EPC1L	
-	PC1	EPC1L		commutateur éclairage signalisation	0002
-	PC1A	EPC1L		relais feux de croisement feux diurnes	2401
-	PC5	EPC1L		combiné (50 P/B)	0004
EPR1L	PR2	boîte fusibles compartiment moteur	BF01	EPR1L	
-	PR1	EPR1L		commutateur éclairage signalisation	0002
-	PR5	EPR1L		combiné (50 P/B)	0004
EV12	V12B	boîte fusibles	BF00	EV12	
-	V12A	EV12		combiné	0004
-	V12C	EV12		moteur correcteur projecteur gauche	5610
-	V12D	EV12		moteur correcteur projecteur droit	5615
EV13A	V133	boîte fusibles	BF00	EV13A	
-	V13	EV13A		feu arrière droit sur caisse	2635
-	V134	EV13A		éclaireur plaque police gauche	2636
-	V134	EV13A		éclaireur plaque police droit	2633
-	V135	EV13A		EV13B (50 P/B)	
-	V139	EV13A		autoradio	8410
-	V13V	EV13A		bruiteur d'oubli d'éclairage	4720

faisceau 19 BT/EL

épaisseur	N° fil	branchement 1	repère appareil	branchement 2	repère appareil
E175	1758	calculateur gestion électronique	1700	E175	
-	1754	E175		boîtier prise charge batteries (81 TAC)	1748
-	1756	E175		connecteur diagnostic (10 PR)	C001
-	1759	E175		chauffage additionnel	8098
EC07	C07	boîte fusibles habitacle (10 PR)	BF00	EC07	
-	C072	EC07		électropompe assistance de freinage	7026
-	C075	EC07		boîtier relais	1704
EM01A	M11	masse	MC11	EM01A	
-	M7026	EM01A		électropompe assistance de freinage	7026
-	M7125	EM01A		relais de puissance de direction assistée (19 BT/EL)	7125
-	M8097	EM01A		chauffage additionnel	8098
EM01B	M10	masse	MC21	EM01B	
-	M1700	EM01B		calculateur gestion électronique	1700
-	M1748	EM01B		boîtier prise charge batteries (81 TAC)	1748
EM71	1714	calculateur gestion électronique	1700	EM71	
-	1718	EM71		thermistance commande pulseur refroidissement moteur électrique	1718
-	1721	EM71		thermocontact d'enclenchement ventilateur	1505
EM77	177	calculateur gestion électronique	1700	EM77	
-	2190	EM77		contacteur de stop (10 PR)	2100
-	D1715	EM77		drain capteur vitesse	

SCHÉMATIQUE

faisceau 50 P/B

épaisseur	N° fil	branchement 1	repère appareil	branchement 2	repère appareil
EC01B	C01A	EC01A (10 PR)		EC01B	
-	C010	EC01B		combiné	0004
-	C011	EC01B		commutateur commande marche arrière	2202
EM02D	M1	EM02B (10 PR)		EM02D	
-	M2202	EM02D		commutateur commande marche arrière	2202
-	M2300	EM02D		commutateur de signal danger	2300
-	M3051	EM02D		éclaireur de climatisation (commande chauffage)	3051
-	M400	EM02D		combiné	0004
-	M401	EM02D		combiné	0004
-	M6600	EM02D		commutateur correcteur projecteur	6600
-	M8096	EM02D		diode info marche chauffage additionnel	8096
-	M8100	EM02D		allume-cigares avant	8100
-	M8110	EM02D		commutateur vitre arrière chauffante	8110
EV13B	V135	EV13A (10 PR)		EV13B	
-	V131	EV13B		commutateur correcteur projecteur	6600
-	V13C	EV13B		commutateur de signal danger	2300
-	V13E	EV13B		commutateur vitre arrière chauffante	8110
-	V13T	EV13B		éclaireur de climatisation (commande chauffage)	3051
-	V13U	EV13B		allume-cigares avant	8100
-	V13Z	EV13B		commutateur commande marche arrière	2202

faisceau 76 G VL/G

épaisseur	N° fil	branchement 1	repère appareil	branchement 2	repère appareil
E01V	MIC50	masse	M6A	E01V	
-	M2110	E01V		feu stop supplémentaire	2110
-	M124	E01V		éclaireur plaque police droit	2633
-	M125	E01V		éclaireur plaque police gauche	2636
-	M521B	E01V		moteur essuie-vitre arrière	5215
-	M8120	E01V		vitre arrière chauffante	8120



**SCHÉMATIQUE**

**GESTION DES INTERCONNEXIONS :**

**IC01A - interconnexion faisceau 10 PR - 50 P/B (23V NR)**

voie	N° fil	désignation	voie	N° fil	désignation
voie 1	8021	alimentation/moteur climatisation vitesse 1	voie 13	V12A	éclairage combiné
voie 2	230	alimentation/centrale clignotante	voie 14	V135	éclairage plaque police
voie 3	6799	information/sens de rotation du moteur	voie 15	810	excitation relais lunette arrière chauffante
voie 4	2202/2290	alimentation/voyant de marche arrière	voie 16	M1	masse sur caisse
voie 5	C01A	+ après contact	voie 17	812	alimentation/témoin lunette arrière chauffante
voie 6	-	-	voie 18	K031	alimentation/ interrupteur lunette arrière chauffante
voie 7	B082	alimentation/combiné	voie 19	C012	+ après contact
voie 8	8022	alimentation/moteur climatisation vitesse 2	voie 20	K02	alimentation/commutateur vitesse pulseur
voie 9	B052	alimentation/allume-cigares	voie 21	6631/6632	alimentation/ moteur(s) correcteur de projecteurs
voie 10	B062	alimentation/interrupteur signal danger	voie 22	-	-
voie 11	A09E	alimentation/interrupteur signal danger	voie 23	-	-
voie 12	8023	alimentation/moteur climatisation vitesse 3	-	-	-

**IC01B - interconnexion faisceau 10 PR - 50 P/B (23V GR)**

voie	N° fil	désignation	voie	N° fil	désignation
voie 1	4893	voyant charge correcte	voie 13	1713	alimentation/témoin défaut batterie
voie 2	4898	voyant défaut 12V	voie 14	7290	information/indicateur éconoscope
voie 3	2330/2334	alimentation/clignotant (côté gauche) - combiné	voie 15	2012	alimentation/témoin feux de brouillard arrière
voie 4	2340/2344	alimentation/clignotant (côté droit) - combiné	voie 16	478	information/défaut coussins gonflables/ ceinture pyrotechnique
voie 5	4899	information/indicateur état batterie	voie 17	4896	voyant alerte stop
voie 6	4890	voyant autorisation de démarrage	voie 18	4894	voyant de manque eau batterie
voie 7	4895	voyant batterie déchargée	voie 19	431	voyant de niveau mini carburant
voie 8	440/441	voyant de frein à main	voie 20	4891	voyant défaut permanent
voie 9	PC5	alimentation/témoin feux de croisement	voie 21	4897	voyant de marche arrière
voie 10	PR5	alimentation/témoin feux de route	voie 22	231/2310	alimentation du commutateur d'éclairage
voie 11	4650	information/vitesse véhicule	voie 23	-	-
voie 12	4892	voyant défaut temporaire	-	-	-

**IC01C - interconnexion faisceau 10 PR - 50 P/B (4V GR)**

voie	N° fil	désignation
voie 1	8097B	alimentation chauffage additionnel
voie 2	-	-
voie 3	-	-
voie 4	8096A	alimentation relais commande chauffage additionnel - relais d'auto maintien coupure chauffage

**SCHÉMATIQUE**

**IC20 - interconnexion faisceau 10 PR - 60 P/C (23V NR)**

voie	N° fil	désignation	voie	N° fil	désignation
voie 1	841	alimentation + haut-parleur avant gauche	voie 13	-	-
voie 2	842	alimentation - haut-parleur avant gauche	voie 14	-	-
voie 3	6201	commande + décondamnation des issues	voie 15	-	-
voie 4	6211	commande + condamnation des issues	voie 16	-	-
voie 5	6251	information - condamnation des issues	voie 17	-	-
voie 6	6231	information - décondamnation des issues	voie 18	-	-
voie 7	MIC30	masse sur caisse	voie 19	-	-
voie 8	604	commande moteurs lève-vitres (côté conducteur)	voie 20	-	-
voie 9	605	commande moteurs lève-vitres (côté passager)	voie 21	-	-
voie 10	-	-	voie 22	-	-
voie 11	-	-	voie 23	-	-
voie 12	-	-	-	-	-

**IC21 - interconnexion faisceau 10 PR - 65 P/P (23V NR)**

voie	N° fil	désignation	voie	N° fil	désignation
voie 1	843	alimentation + haut-parleur avant droit	voie 13	-	-
voie 2	844	alimentation - haut-parleur avant droit	voie 14	-	-
voie 3	6202	commande + décondamnation des issues	voie 15	-	-
voie 4	6212	commande + condamnation des issues	voie 16	-	-
voie 5	-	-	voie 17	-	-
voie 6	-	-	voie 18	-	-
voie 7	MIC31	masse sur caisse	voie 19	-	-
voie 8	608	commande moteurs lève-vitres (côté passager)	voie 20	-	-
voie 9	609	commande moteurs lève-vitres (côté passager)	voie 21	-	-
voie 10	-	-	voie 22	-	-
voie 11	-	-	voie 23	-	-
voie 12	-	-	-	-	-

**IC22 - interconnexion faisceau 10 PR - 73 HP/AR/G (6V MR)**

voie	N° fil	désignation
voie 1	-	-
voie 2	-	-
voie 3	-	-
voie 4	-	-
voie 5	845/846	alimentation + haut-parleur arrière gauche
voie 6	846/845	alimentation - haut-parleur arrière gauche

**IC22 - interconnexion faisceau 10 PR - 62 PR/G (6V MR)**

voie	N° fil	désignation
voie 1	6203	alimentation/décondamnation
voie 2	6213	alimentation/condamnation
voie 3	-	-
voie 4	-	-
voie 5	845/846	alimentation + haut-parleur arrière gauche
voie 6	846/845	alimentation - haut-parleur arrière gauche

SCHÉMATIQUE

IC23 - interconnexion faisceau 10 PR - 74 HP/AR/D (6V MR)

voie	N° fil	désignation
voie 1	-	-
voie 2	-	-
voie 3	-	-
voie 4	-	-
voie 5	847/846	alimentation + haut-parleur arrière droit
voie 6	848/845	alimentation - haut-parleur arrière droit

IC23 - interconnexion faisceau 10 PR - 62 PR/D (6V MR)

voie	N° fil	désignation
voie 1	6203/6204	alimentation/décondamnation
voie 2	6213/6214	alimentation/condamnation
voie 3	-	-
voie 4	-	-
voie 5	847/846	alimentation + haut-parleur arrière droit
voie 6	848/845	alimentation - haut-parleur arrière droit

IC27A - interconnexion faisceau 10 PR - 76G VL/G (4V MR)

voie	N° fil	désignation
voie 1	520	excitation relais essuie-vitre arrière
voie 2	-	-
voie 3	A09D/AH09D	alimentation/relais essuie-vitre arrière
voie 4	214	commande feux stop

IC27B - interconnexion faisceau 10 PR - 76G VL/G (4V MR)

voie	N° fil	désignation
voie 1	811	alimentation/lunette arrière chauffante
voie 2	V134/VH13B	alimentation/éclairage plaque police
voie 3	6206	commande décondamnation des issues
voie 4	6216	commande décondamnation des issues

IC40A - interconnexion faisceau 54 CEINT - 53 SAC (2V BE)

voie	N° fil	désignation
voie 1	6500	commande coussin gonflable conducteur
voie 2	6501	commande coussin gonflable conducteur

IC40B - interconnexion faisceau 54 CEINT - 53 SAC (2V VE)

voie	N° fil	désignation
voie 1	6502	commande coussin gonflable passager
voie 2	6503	commande coussin gonflable passager

IC41 - interconnexion faisceau 10 PR - 54 CEINT (5V MR)

voie	N° fil	désignation
voie 1A	CC06/CC07	alimentation/coussin gonflable
voie 1B	6540	diagnostic-coussins gonflables
voie 2B	478	alimentation/défaut coussins gonflables
voie 3A	-	-
voie 3B	-	-

SCHÉMATIQUE

IC47A - interconnexion faisceau 54 CEINT - 55 SGC (2V MR)

voie	N° fil	désignation
voie 1	650	commande prétensionneur conducteur
voie 2	651	commande prétensionneur conducteur

IC47B - interconnexion faisceau 54 CEINT - 53 SGP (2V MR)

voie	N° fil	désignation
voie 1	653	commande prétensionneur passager
voie 2	652	commande prétensionneur passager

IC58A - interconnexion faisceau 10 PR - 11 FD (9V NR)

voie	N° fil	désignation
voie 1A	BB6	+ batterie
voie 2A	234	alimentation/clignotant droit
voie 4A	233	alimentation/clignotant gauche
voie 5A	231	alimentation/commutateur
voie 1B	RC1	alimentation/feu antibrouillard
voie 2B	BB8	+ batterie
voie 3B	PR1	alimentation/feux de route
voie 4B	-	-
voie 5B	PC1/PC1A	alimentation/feux de croisement

IC58B - interconnexion faisceau 10 PR - 11 FD (5V BA)

voie	N° fil	désignation
voie 1A	250	alimentation/avertisseur
voie 3A	B051	+ batterie
voie 1B	BB4/BB4A	+ batterie
voie 2B	BB5	+ batterie
voie 3B	VV4	+ veilleuses

IC58C - interconnexion faisceau 10 PR - 11 FD (2V BA)

voie	N° fil	désignation
voie 1	K02	+ après contact coupé
voie 2	K03/K03A	+ après contact coupé

ICE0A - interconnexion faisceau 10 PR - 19 BT/EL (23V NR)

voie	N° fil	désignation	voie	N° fil	désignation
voie 1	4490	voyant témoin usure de freins	voie 13	4891	voyant défaut permanent
voie 2	4650	information vitesse véhicule	voie 14	4899	information/état batterie
voie 3	4894	voyant de manque eau batterie	voie 15	4898	voyant défaut 12 V
voie 4	6799	information/ sens de marche	voie 16	7290	information/indicateur économètre
voie 5	3051	information/porte ouverte	voie 17	4895	voyant batterie déchargée
voie 6	4897	voyant de marche arrière	voie 18	4896	voyant alerte stop
voie 7	4890	voyant autorisation de démarrage	voie 19	4893	voyant charge correcte
voie 8	C07	+ après contact	voie 20	1091	alimentation calculateur
voie 9	1713	alimentation/défaut batterie	voie 21	8097/8097A	commande groupe chauffage
voie 10	BM08	alimentation/coffret électronique	voie 22	6205	commande + décondamnation des issues
voie 11	1756	information/diagnostic ligne K	voie 23	6215	commande + condamnation des issues
voie 12	4892	voyant défaut temporaire	-	-	-

# SCHEMATIQUE

## ICE0B - interconnexion faisceau 10 PR - 19 BT/EL (14V NR)

voie	N° fil	désignation
voie 1	2190	masse contacteur de frein de stationnement
voie 2	219	information/relais feux stop
voie 3	1723	capteur pédale accélérateur point mort haut +
voie 4	1725	capteur pédale accélérateur point milieu
voie 5	1724	capteur pédale accélérateur point(s) bas
voie 6	8098	alimentation pompe à carburant
voie 7	820	entrée signal transpondeur
voie 8	821	sortie signal transpondeur
voie 9	D1723	blindage câble capteur pédale accélérateur
voie 10	C013	alimentation/direction assistée
voie 11	1207	alimentation calculateur gestion électronique (via shunt)
voie 12	-	-
voie 13	-	-
voie 14	-	-

## ICE1 - interconnexion faisceau 19 BT/EL - 81 TAC (10V NR)

voie	N° fil	désignation
voie 1	1748	information/présence prise 220 V
voie 2	1749	information/trappe de charge fermée
voie 3	6205	commande + décondamnation des issues
voie 4	6215	commande + condamnation centralisée des issues
voie 5	1754	information/diagnostic ligne K
voie 6	M1748	masse trappe de charge
voie 7	BM08A/B08C	+ batterie
voie 8	-	-
voie 9	-	-
voie 10	-	-

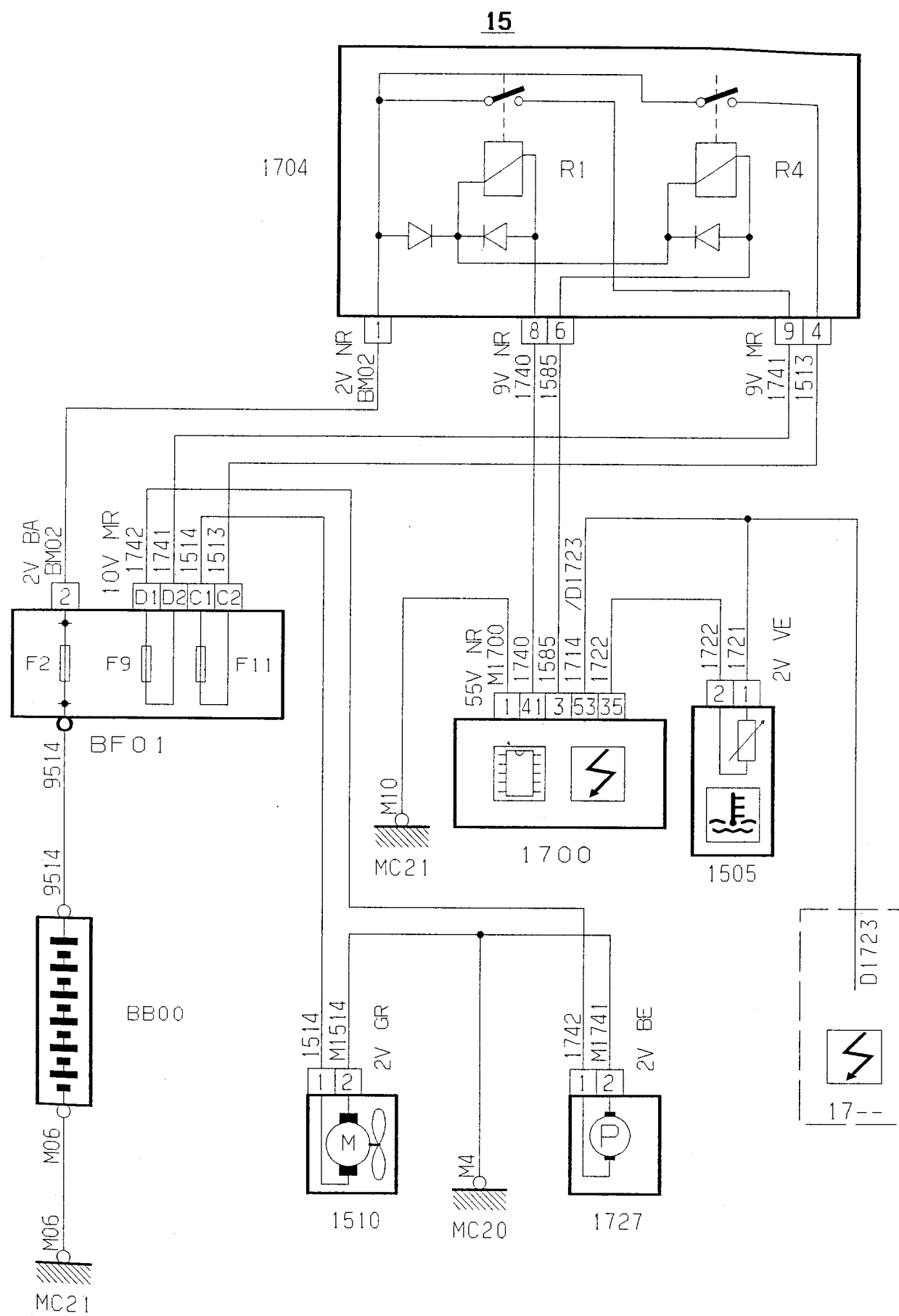

D3A046-R





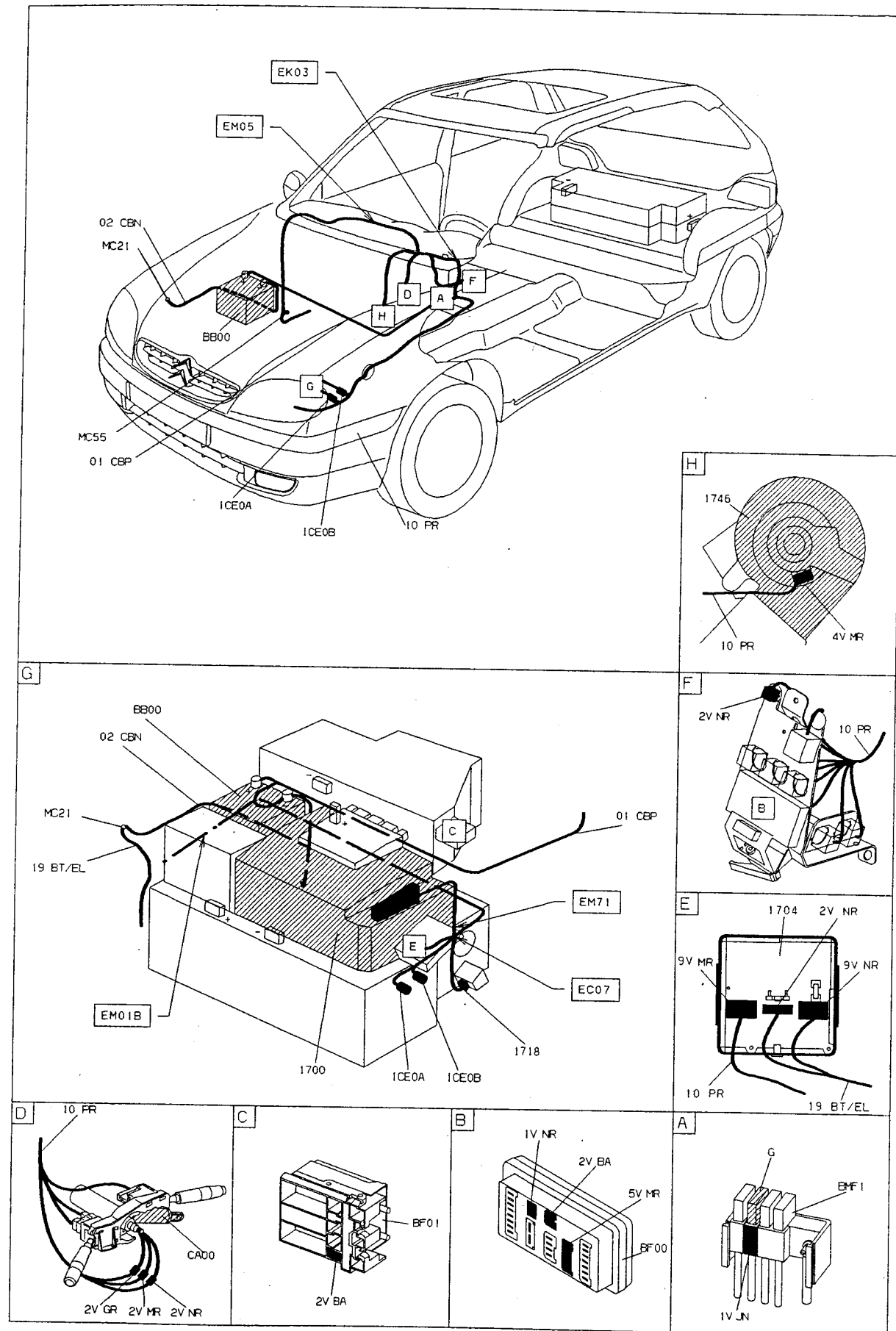

D3AQ46.1

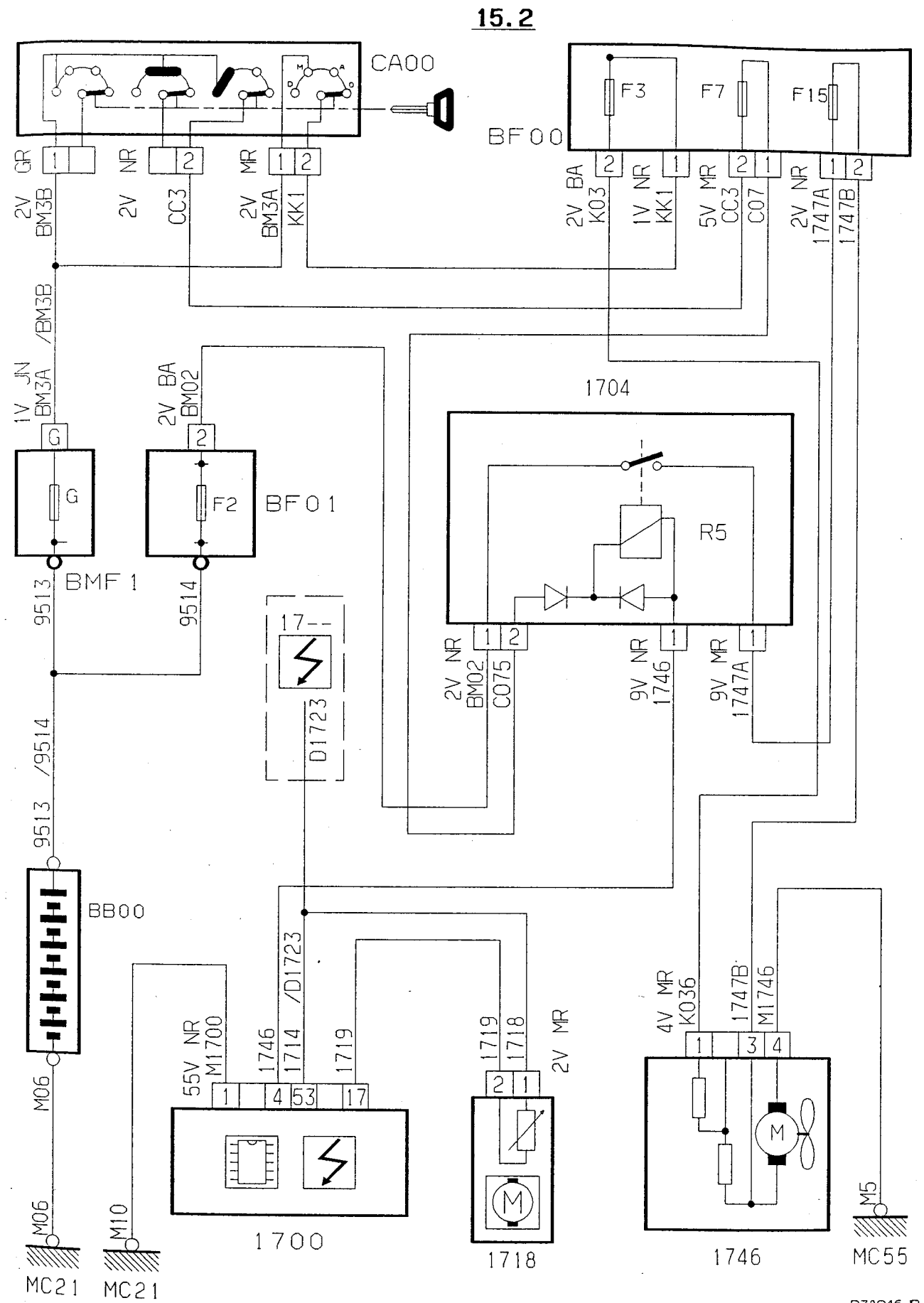

D3AQ46.R

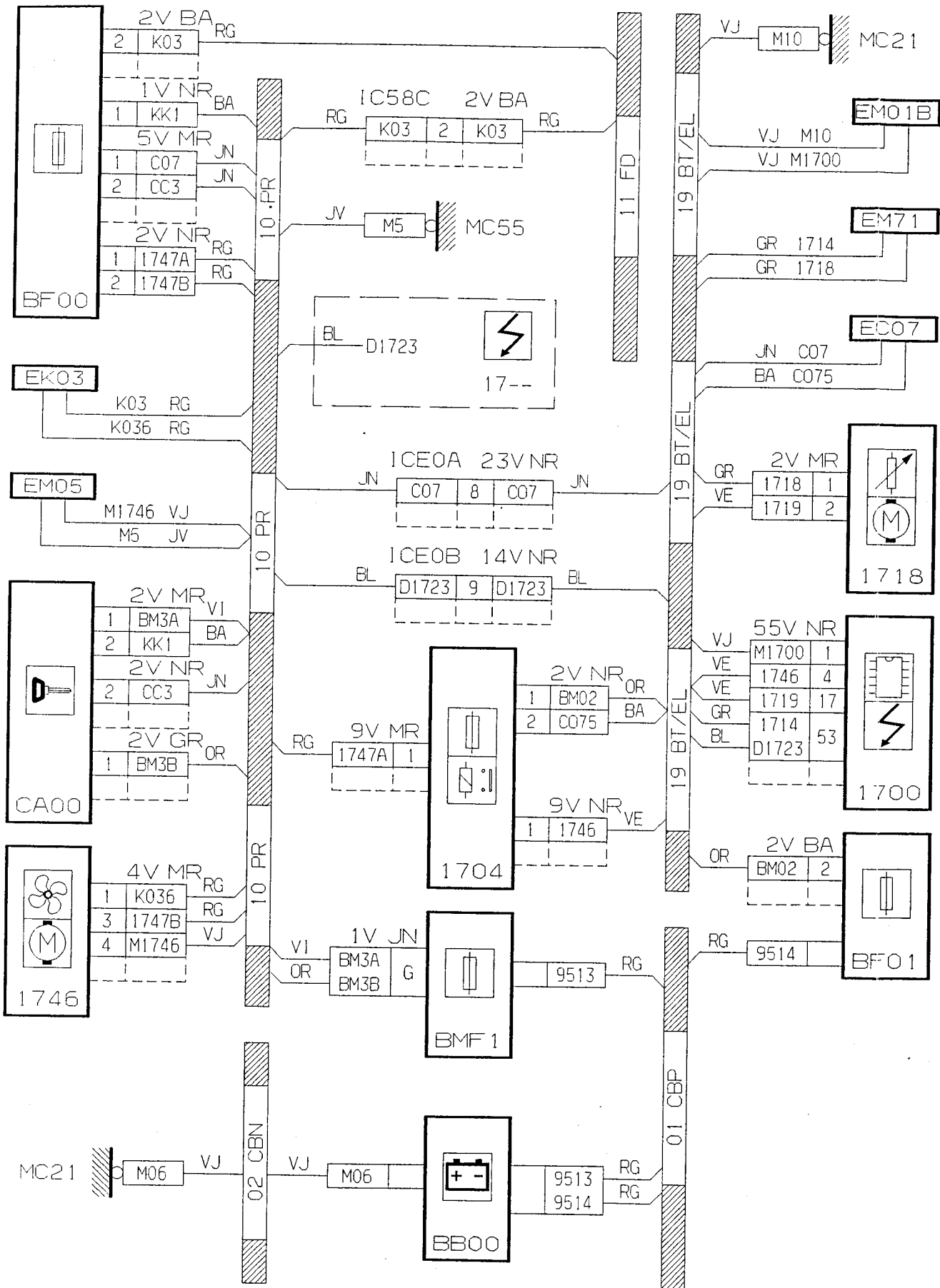

D3A046JG

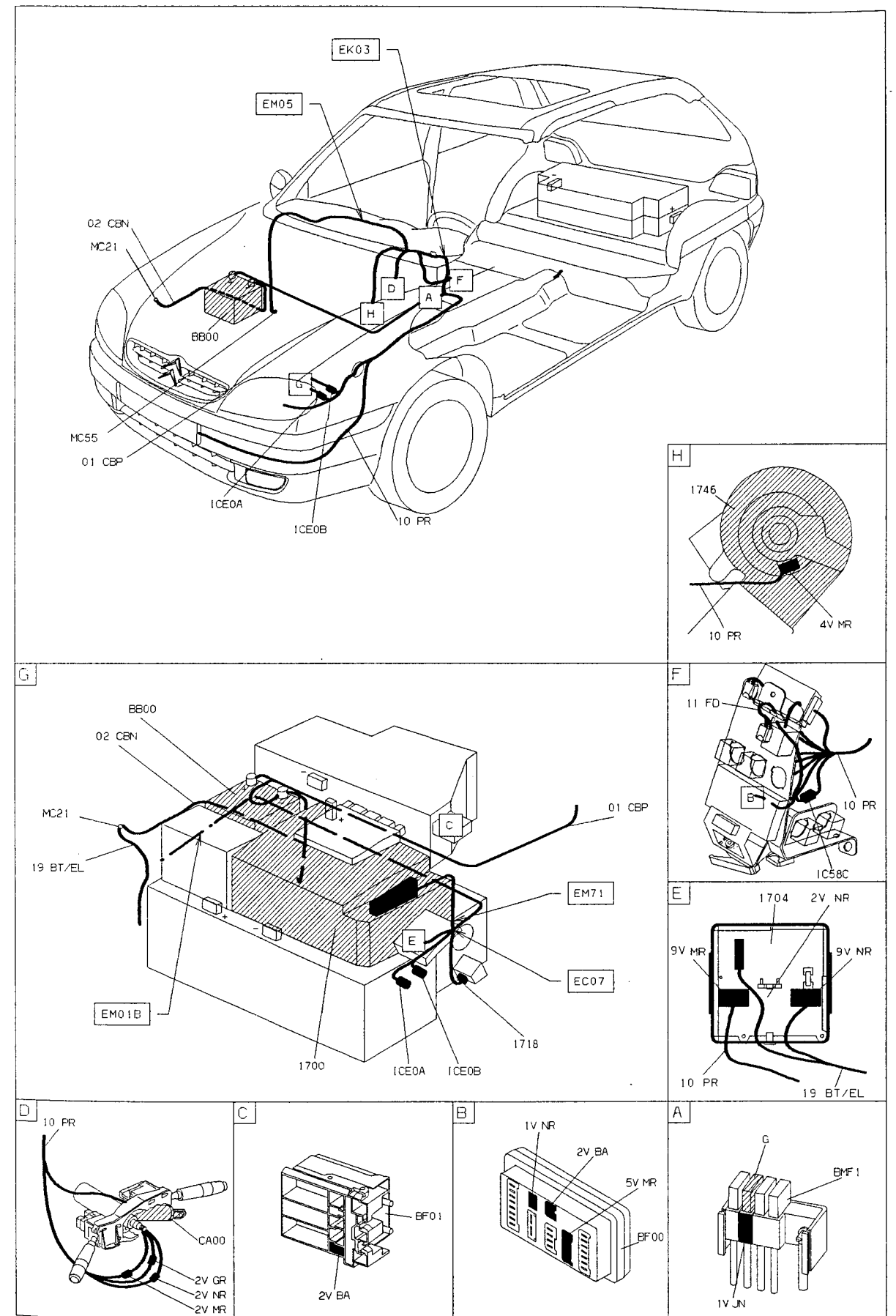

D3A046J1

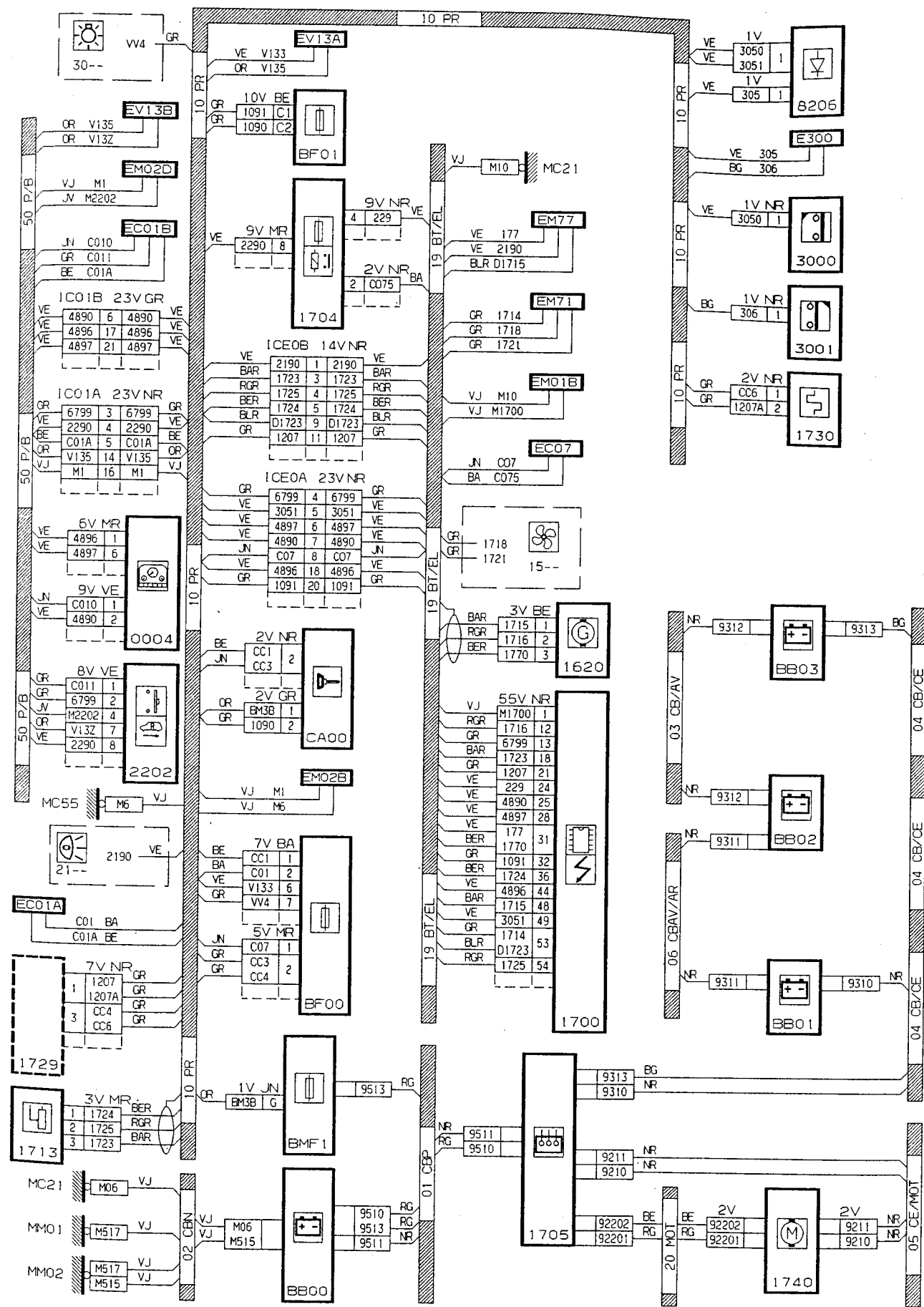
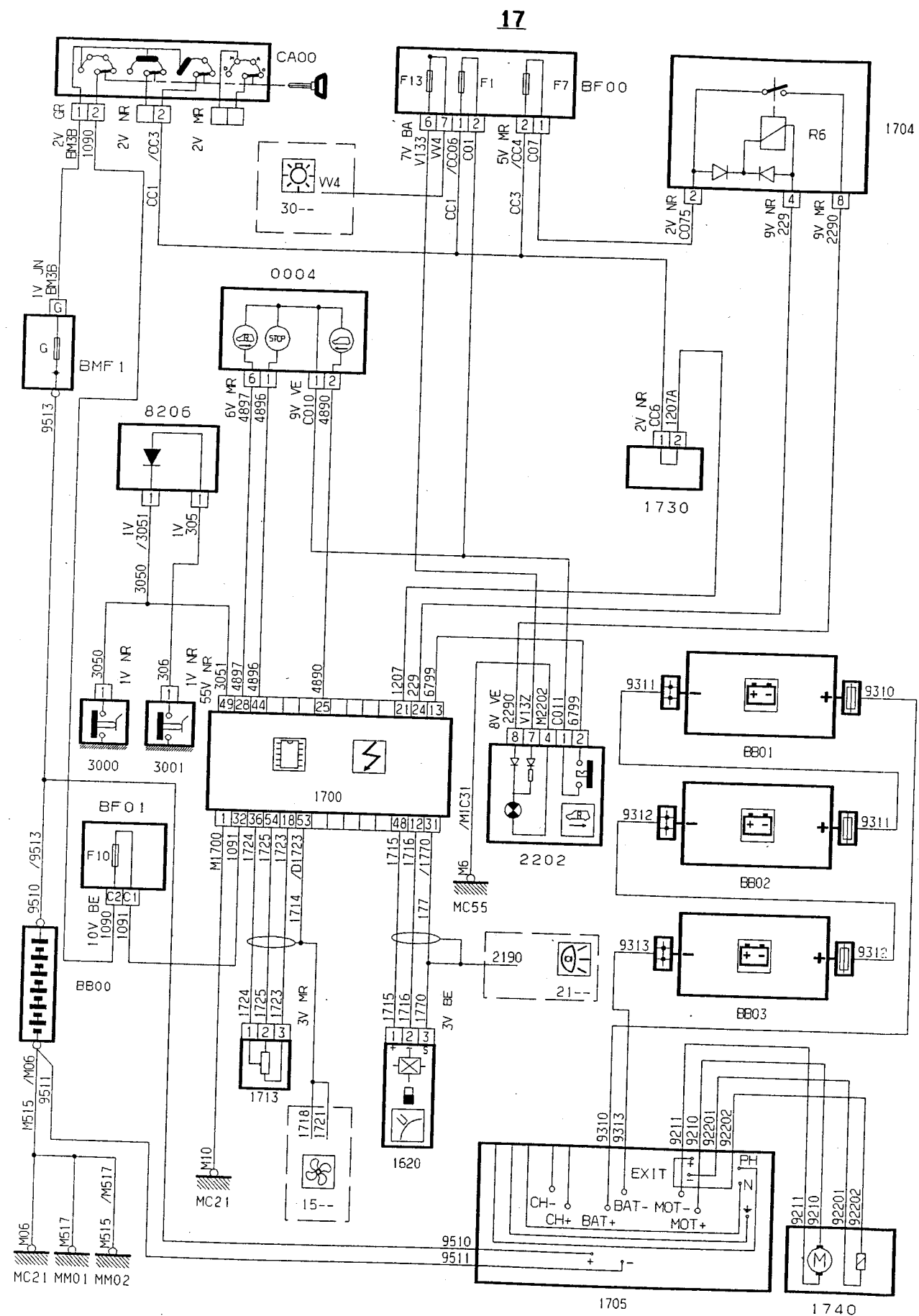



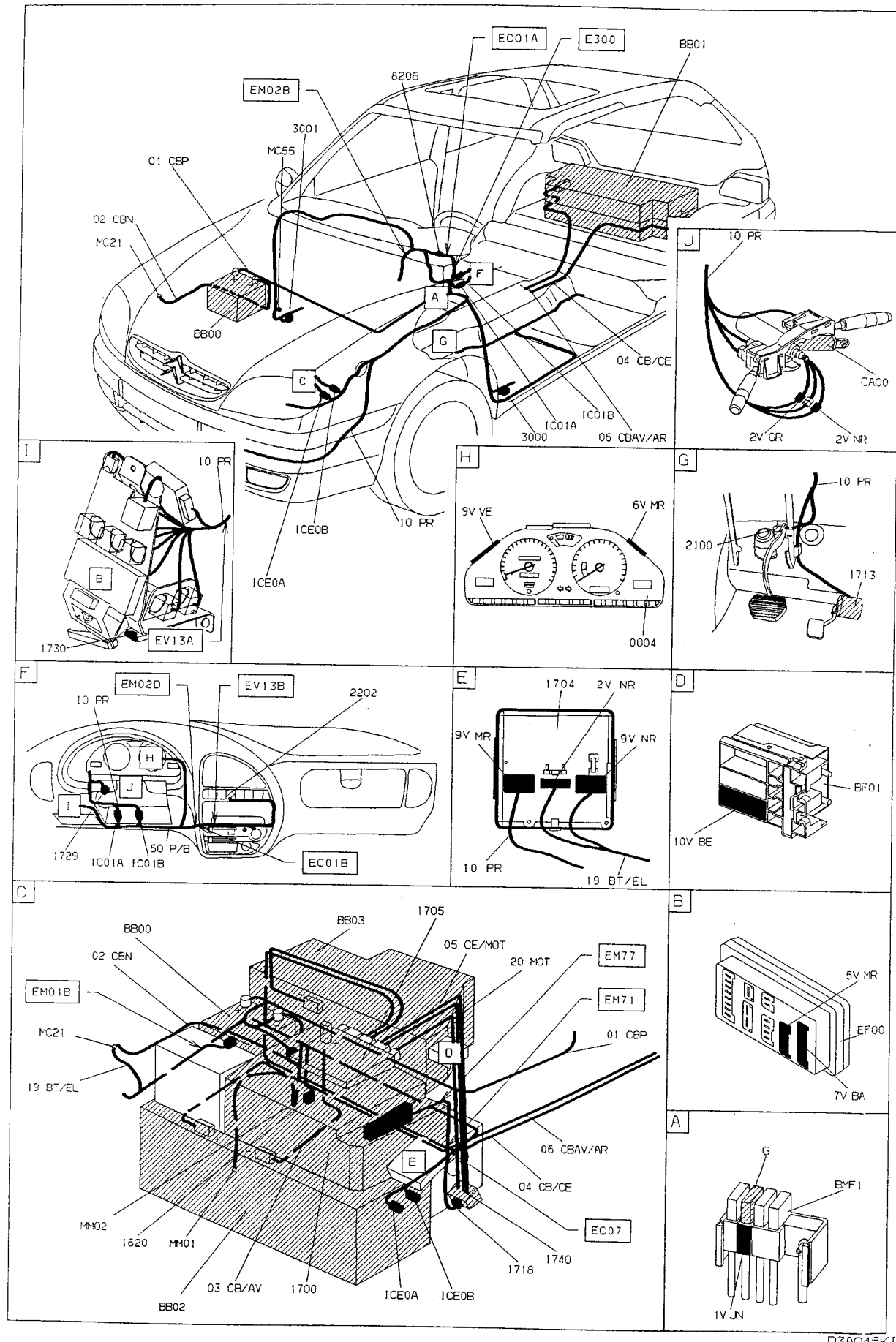

D3AQ46K1

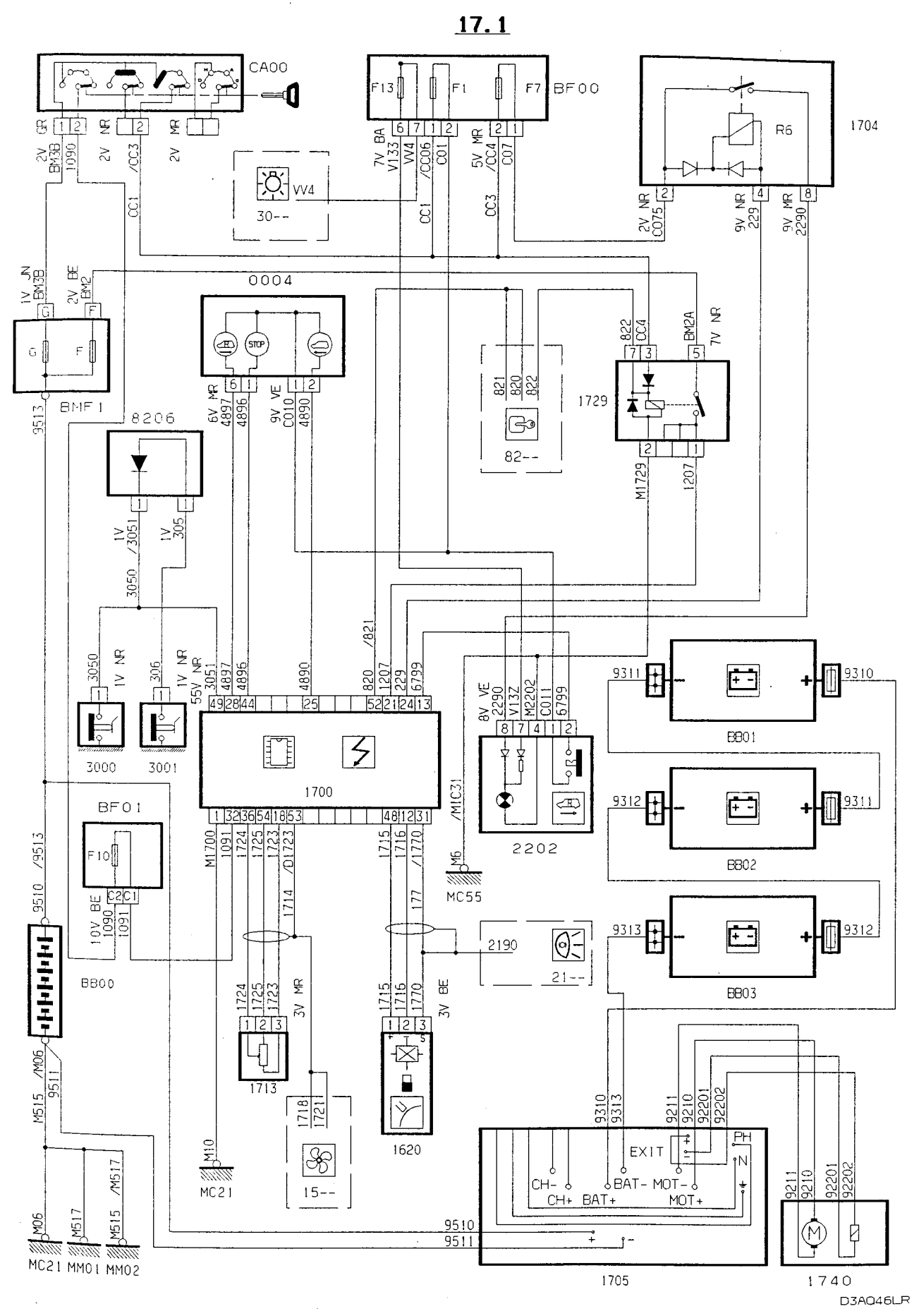

D3AQ46LR

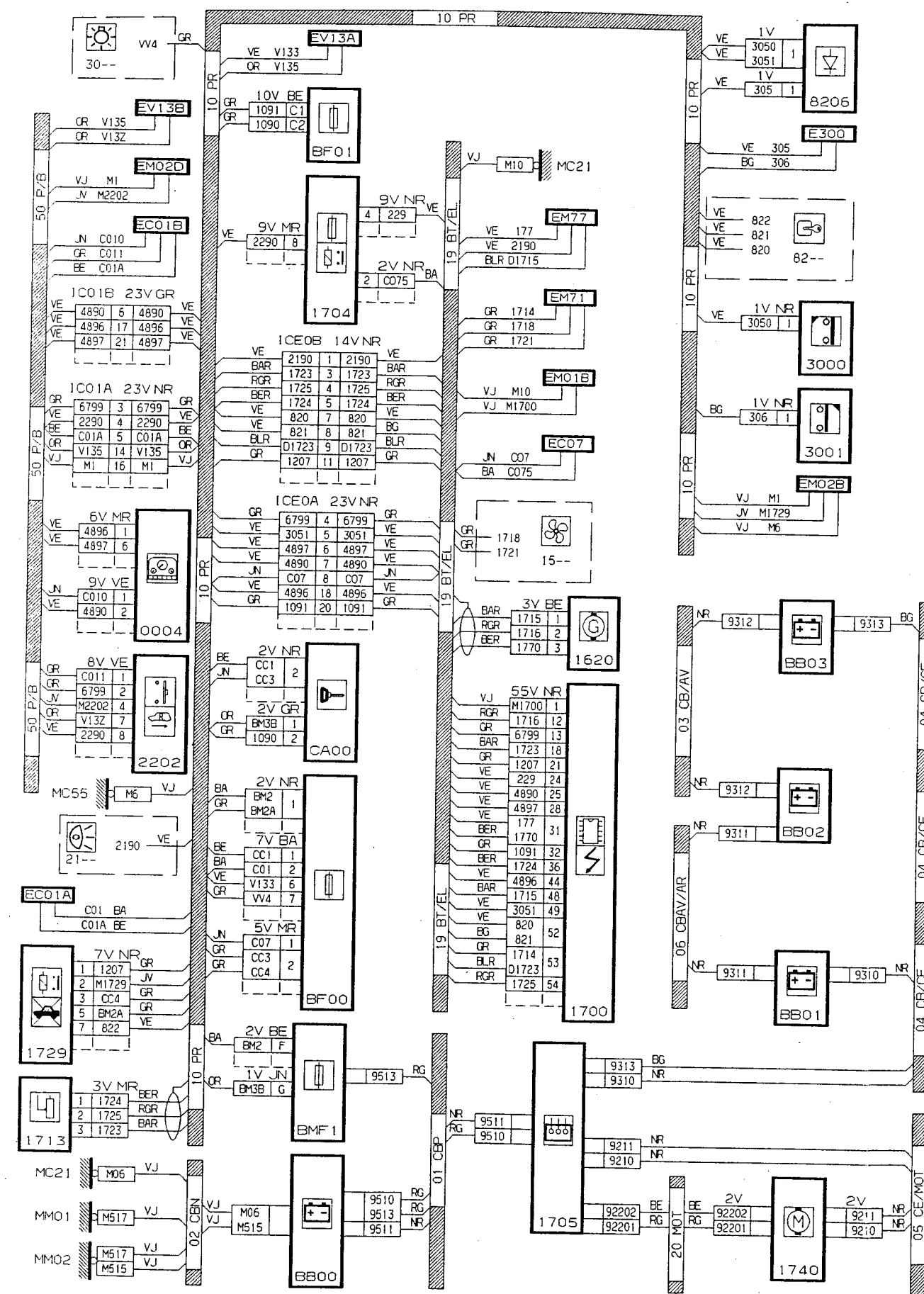

D3AQ46LG

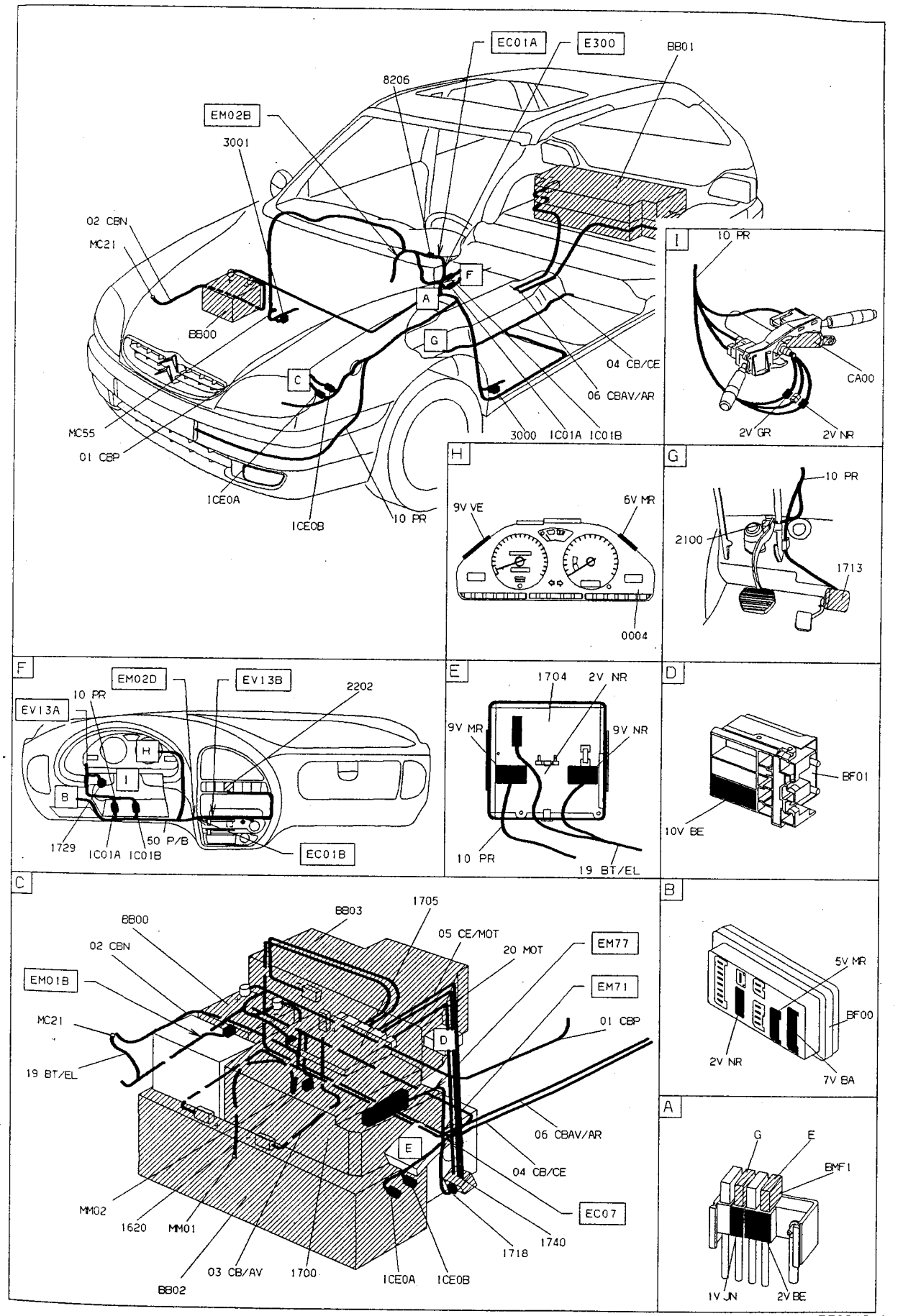

D3AQ46LI

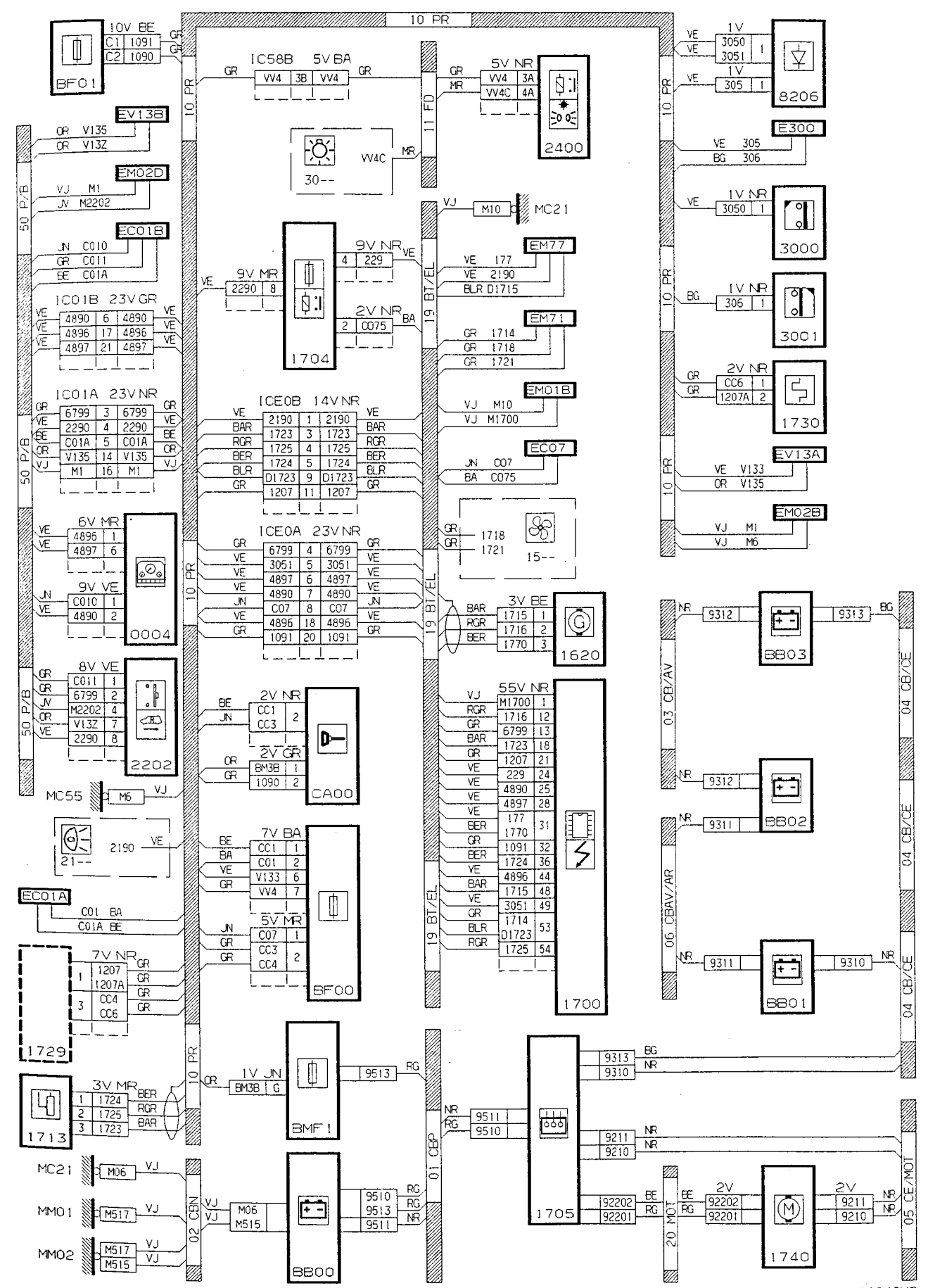
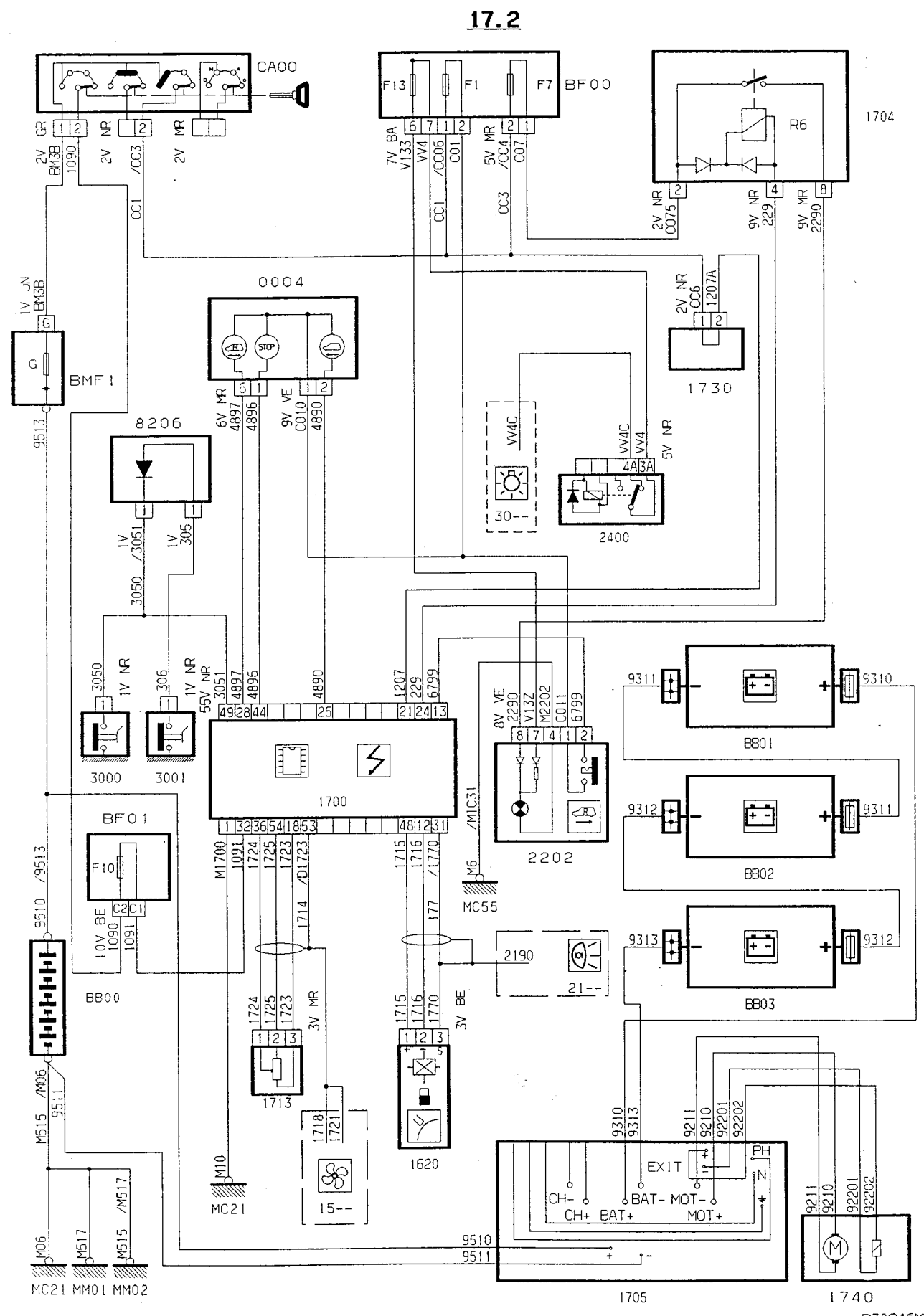

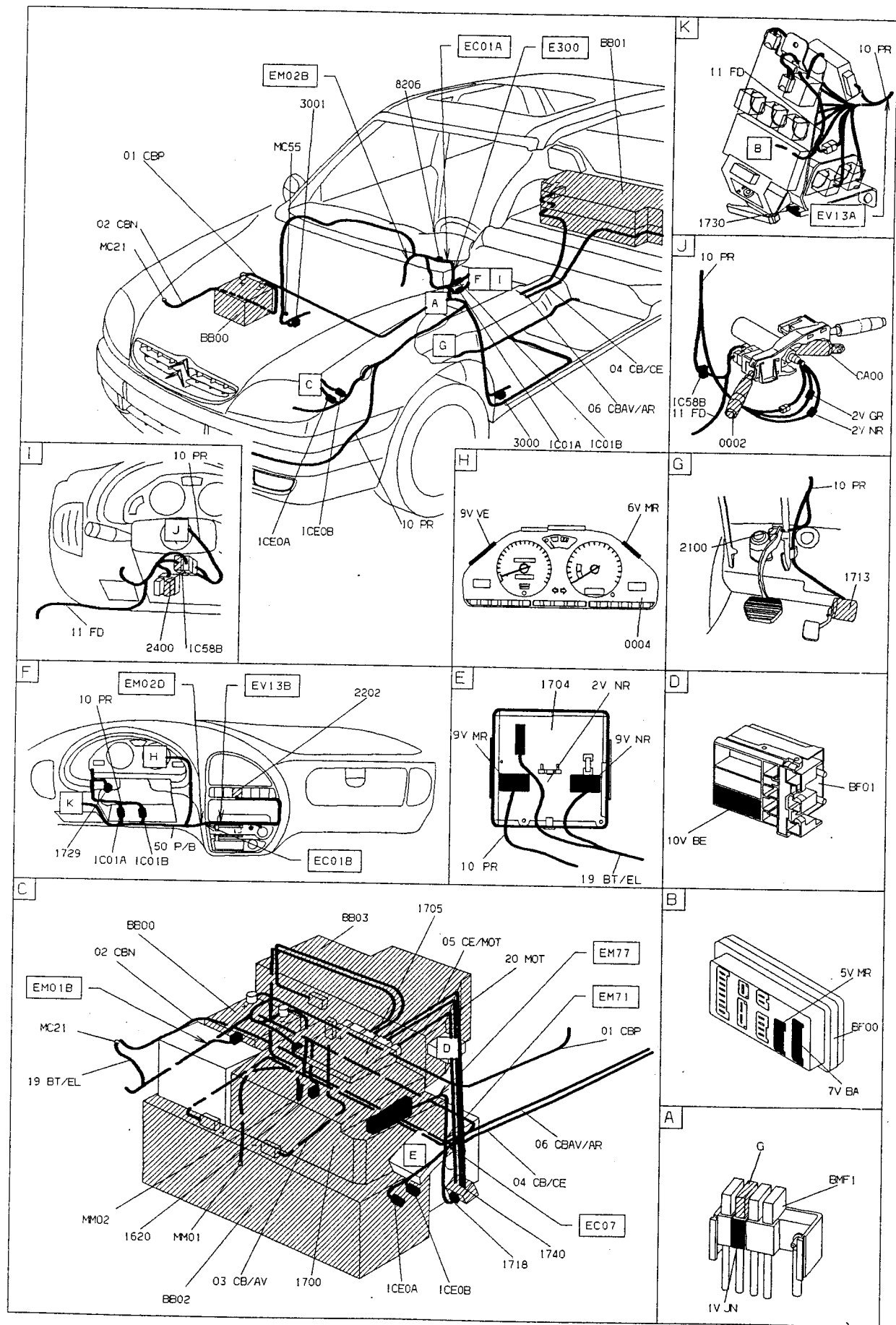

D3A046M1

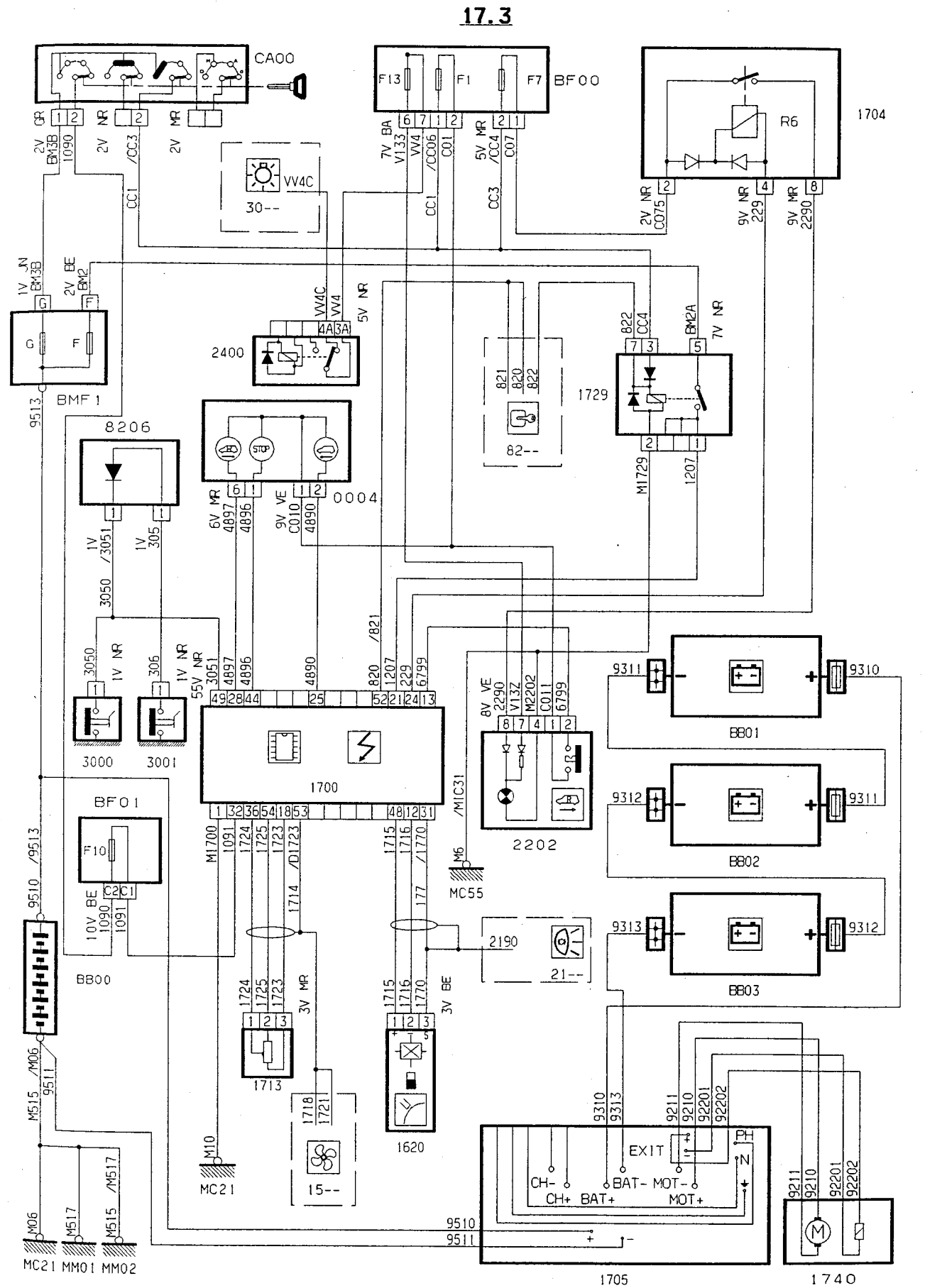

D3A046NR

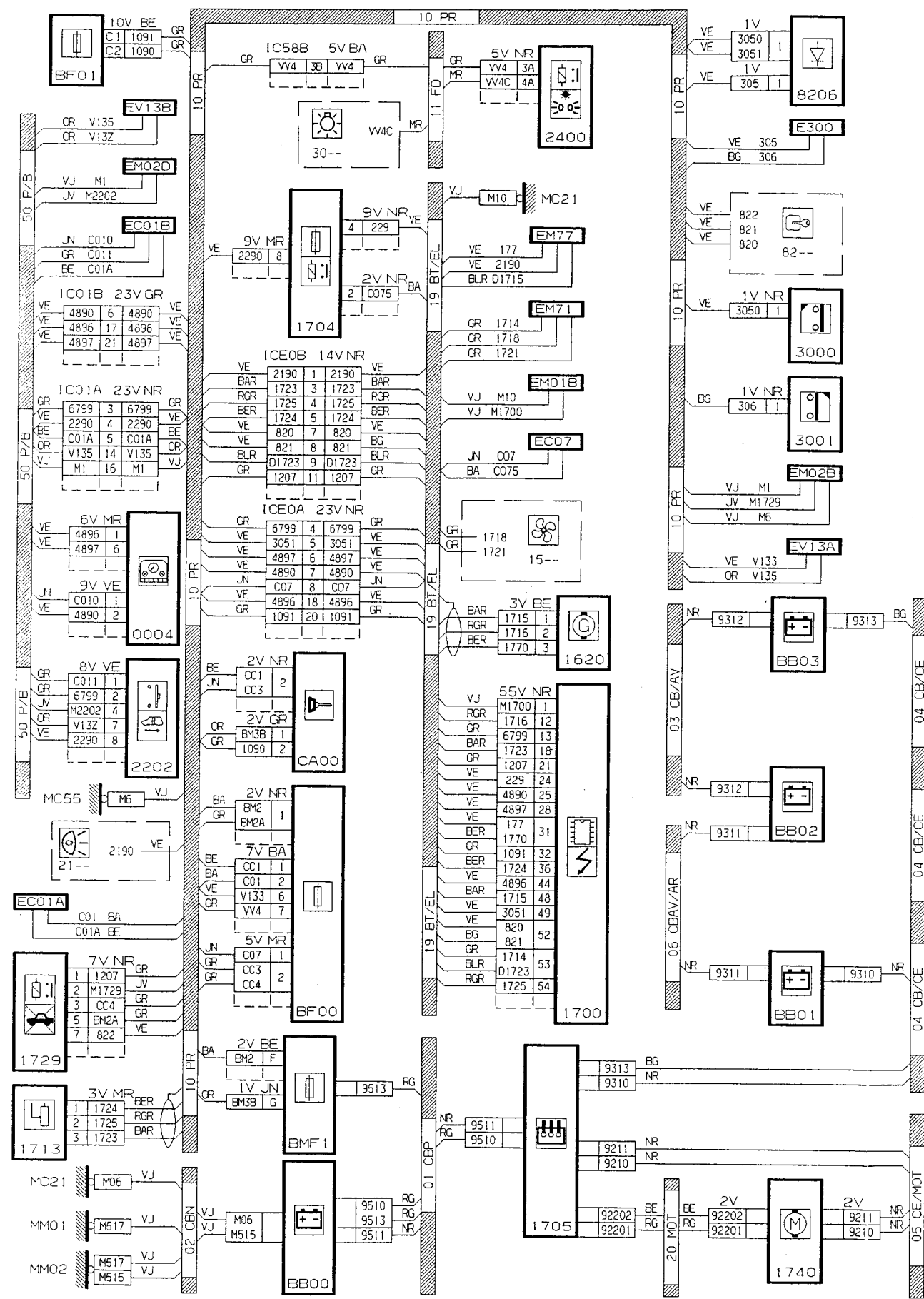

D3AQ46NG

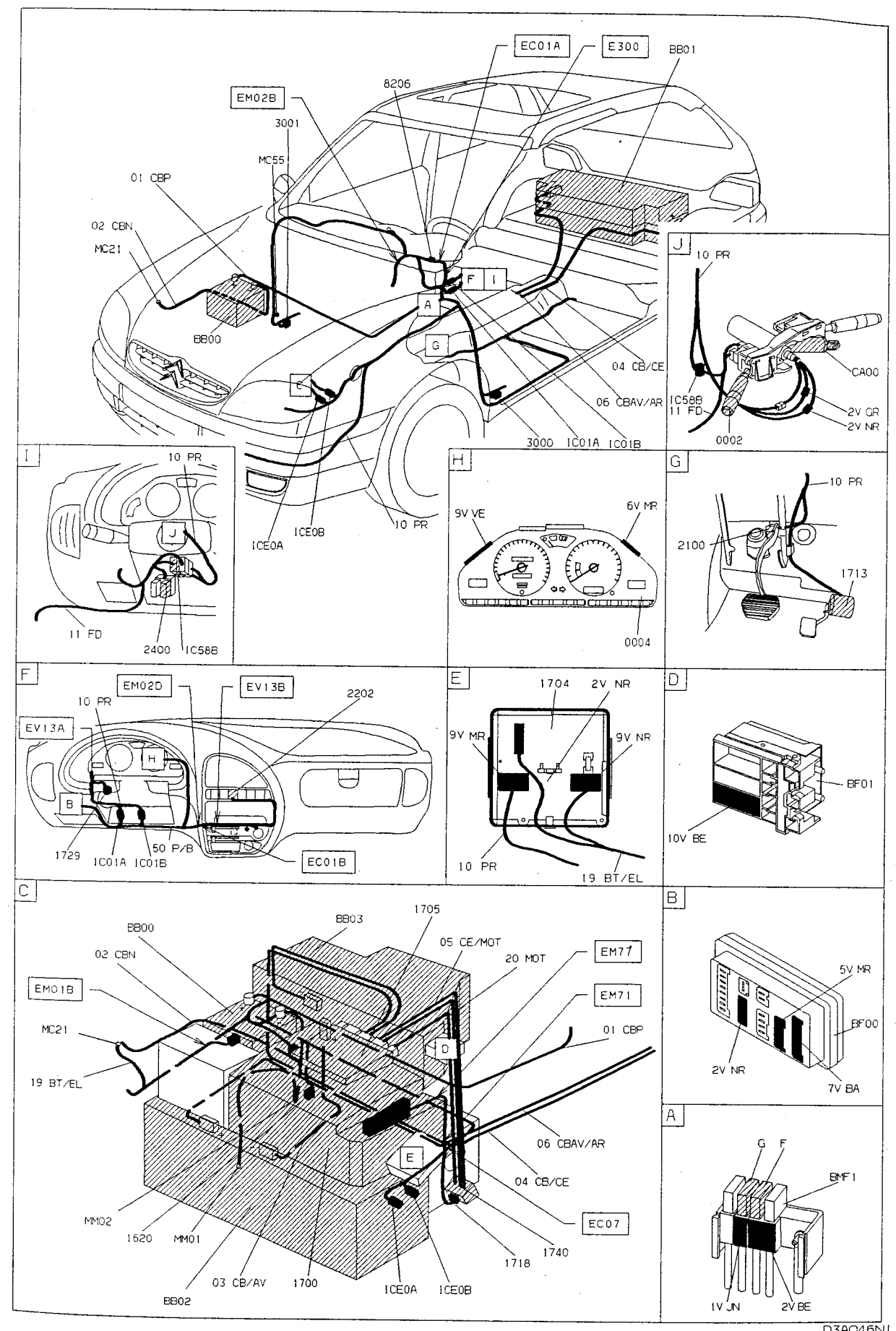

D3AQ46NI

17.4

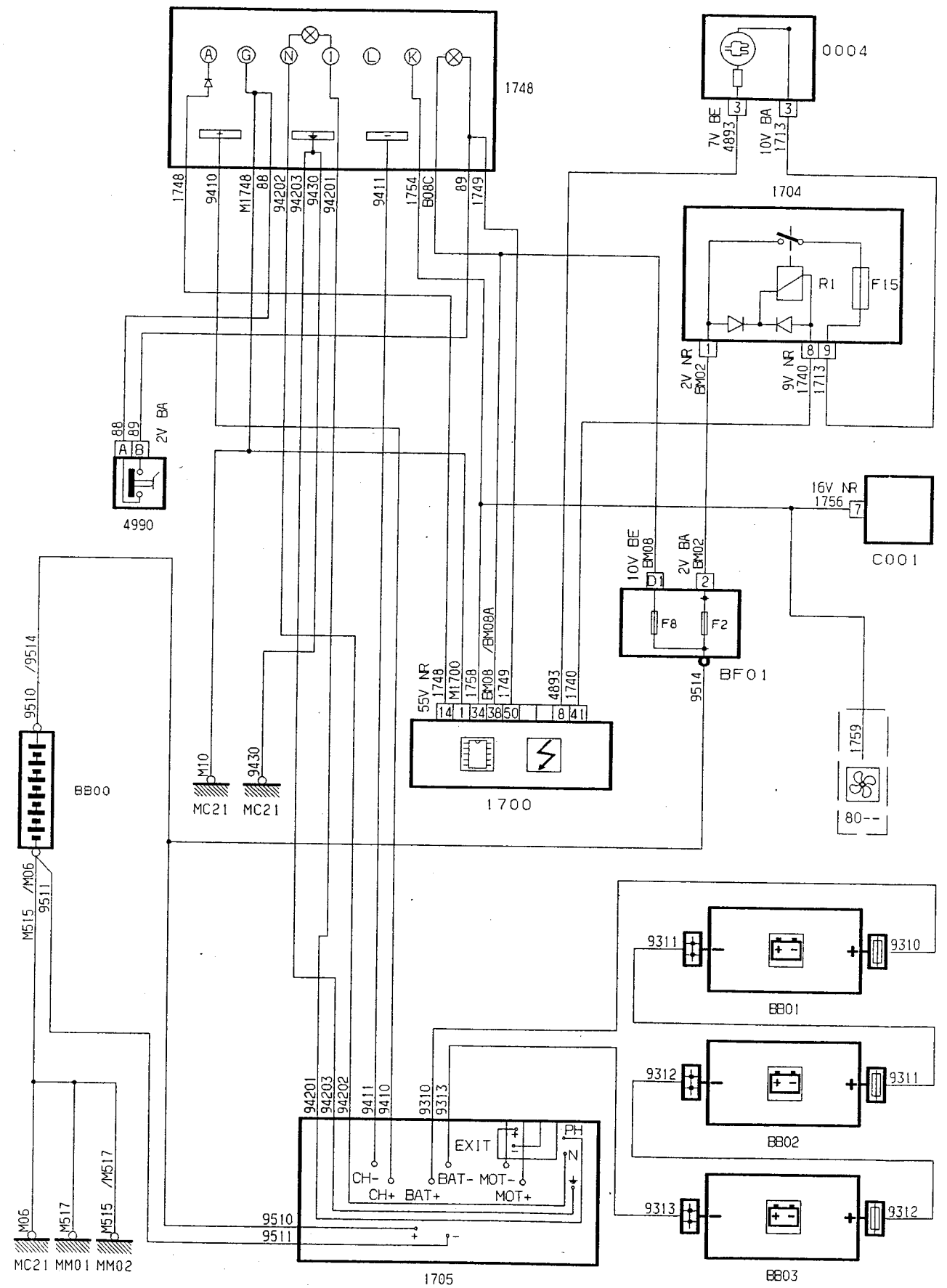

D3A046PR

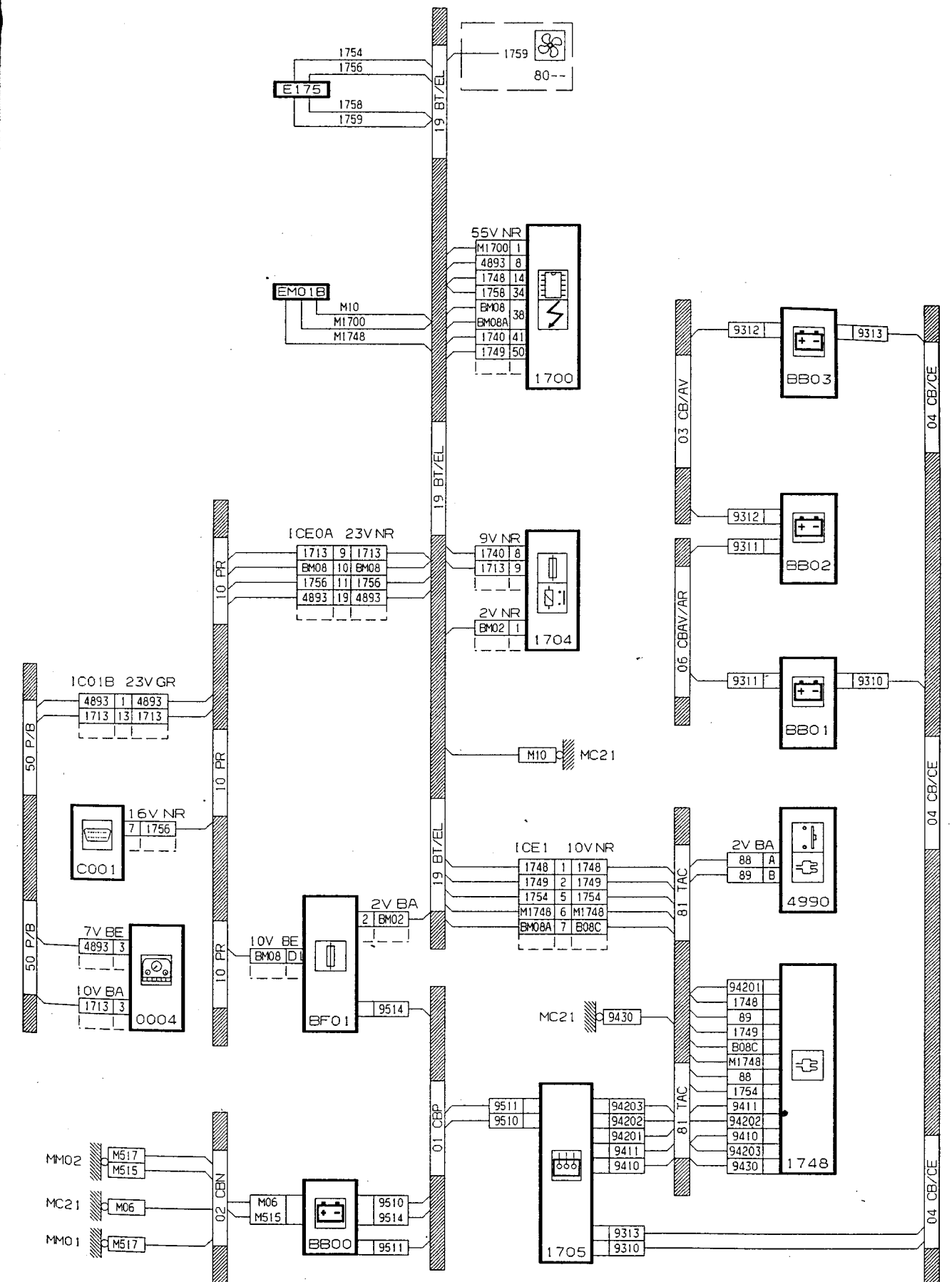

D3A046PG

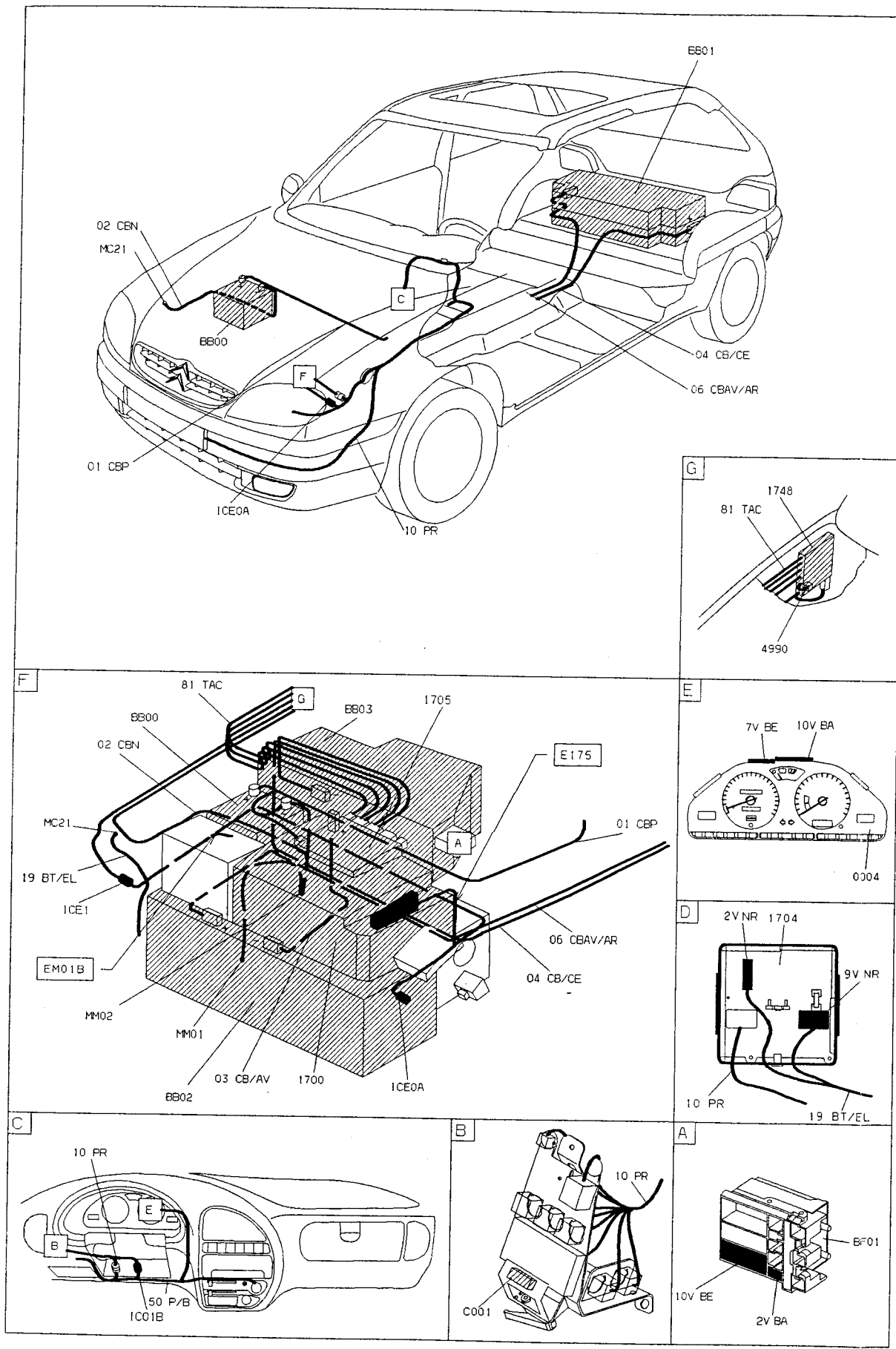

D3AQ46P1

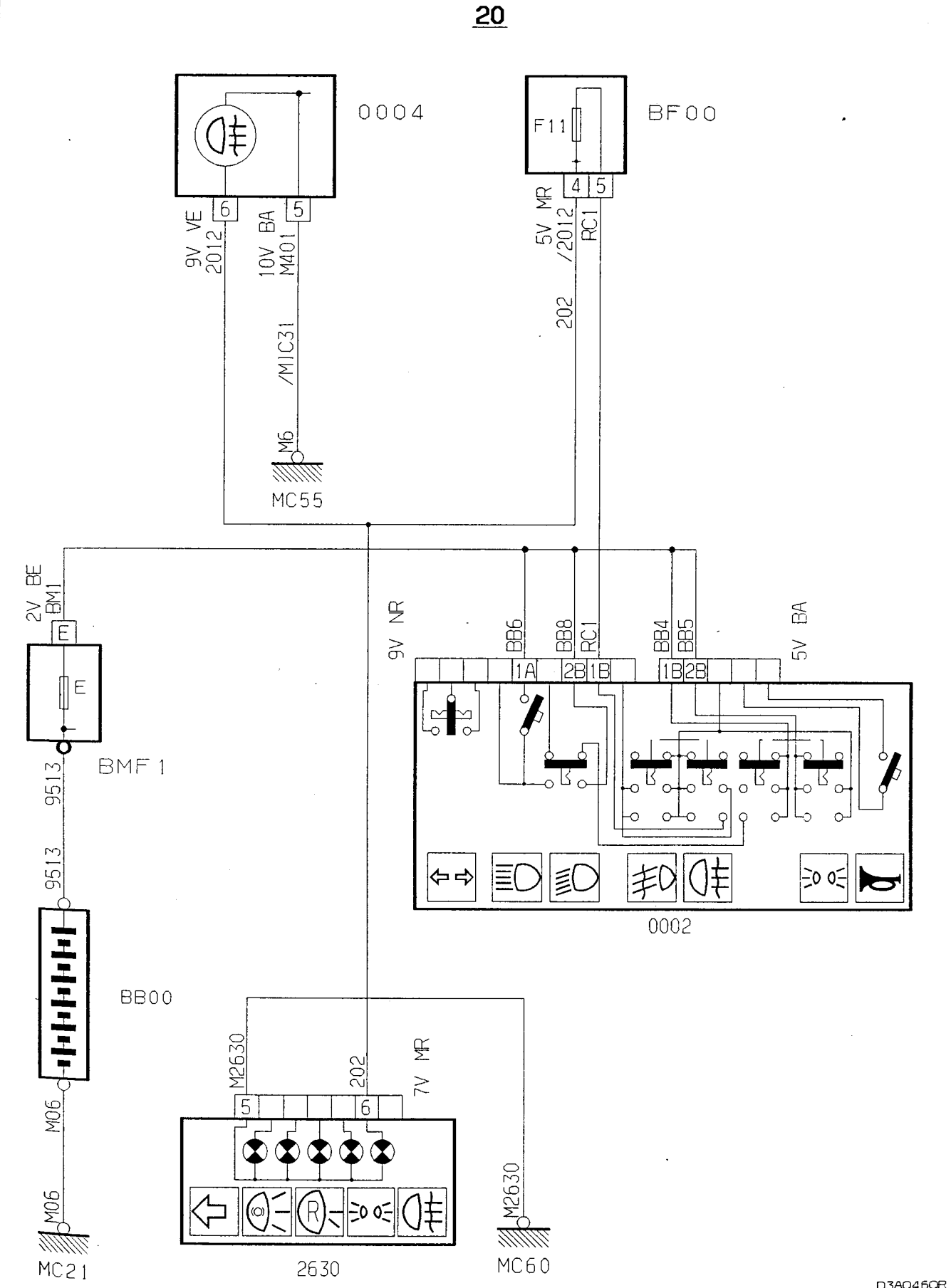

D3AQ46OR

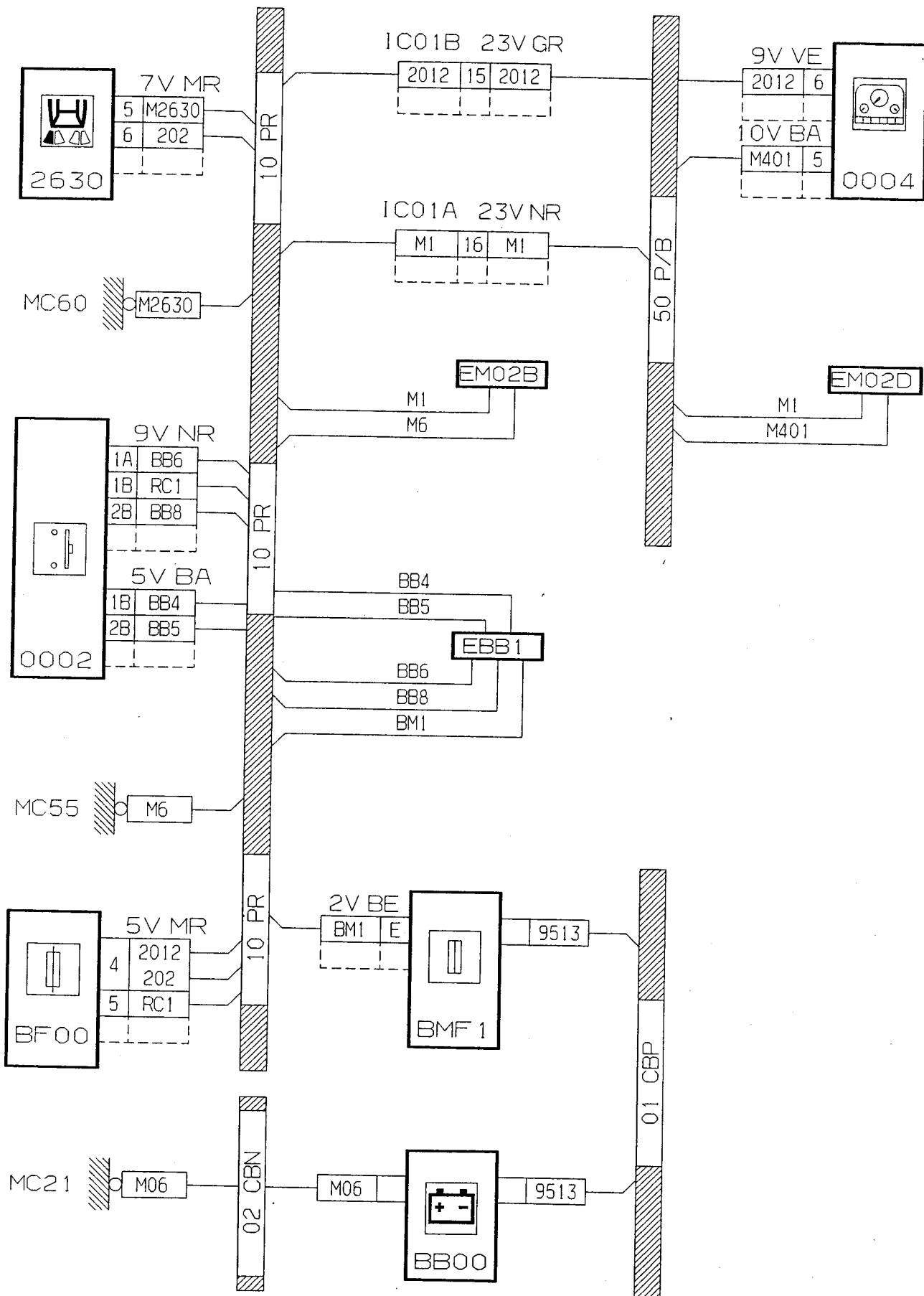

D3A0460G

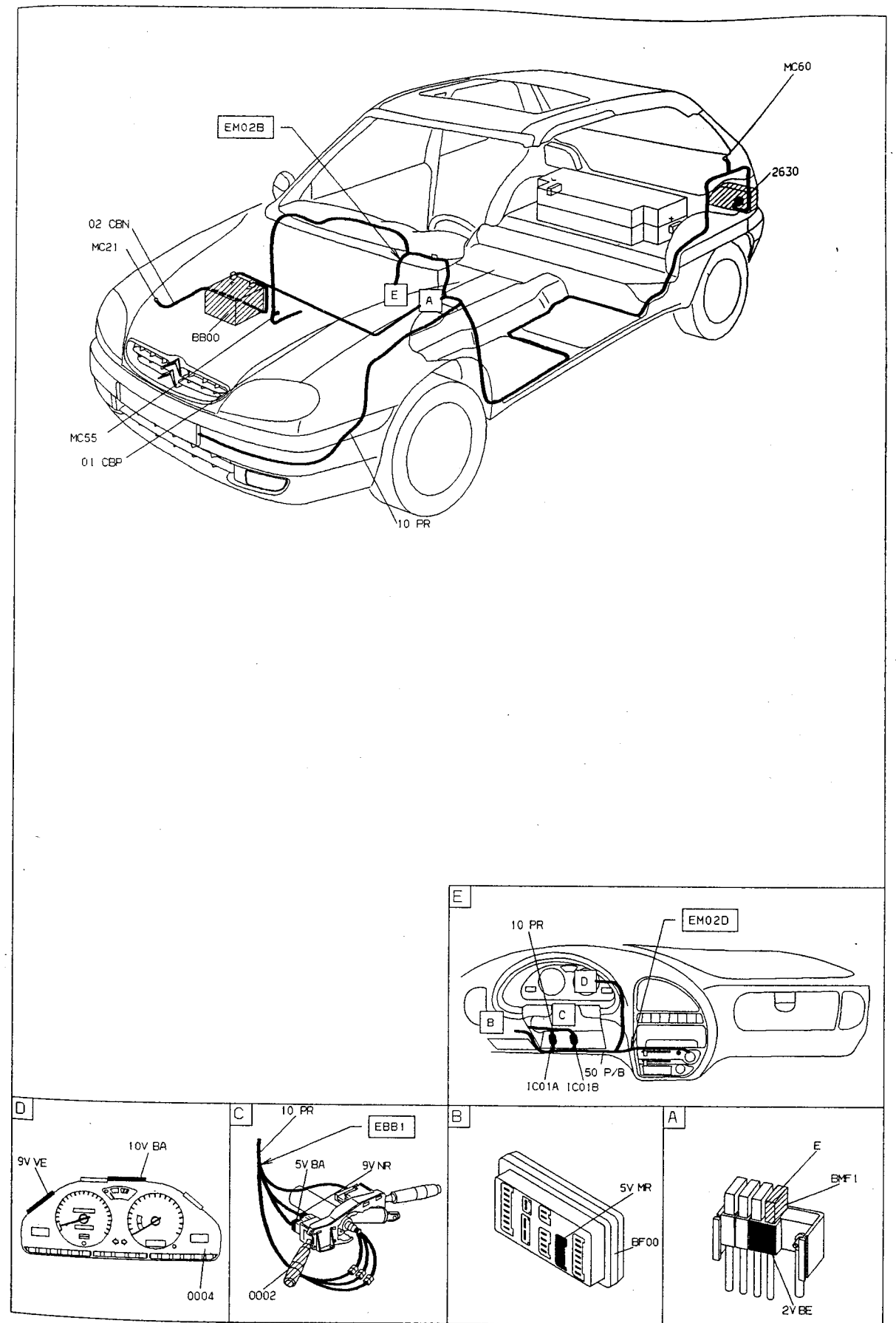

D3A0460I



20.1

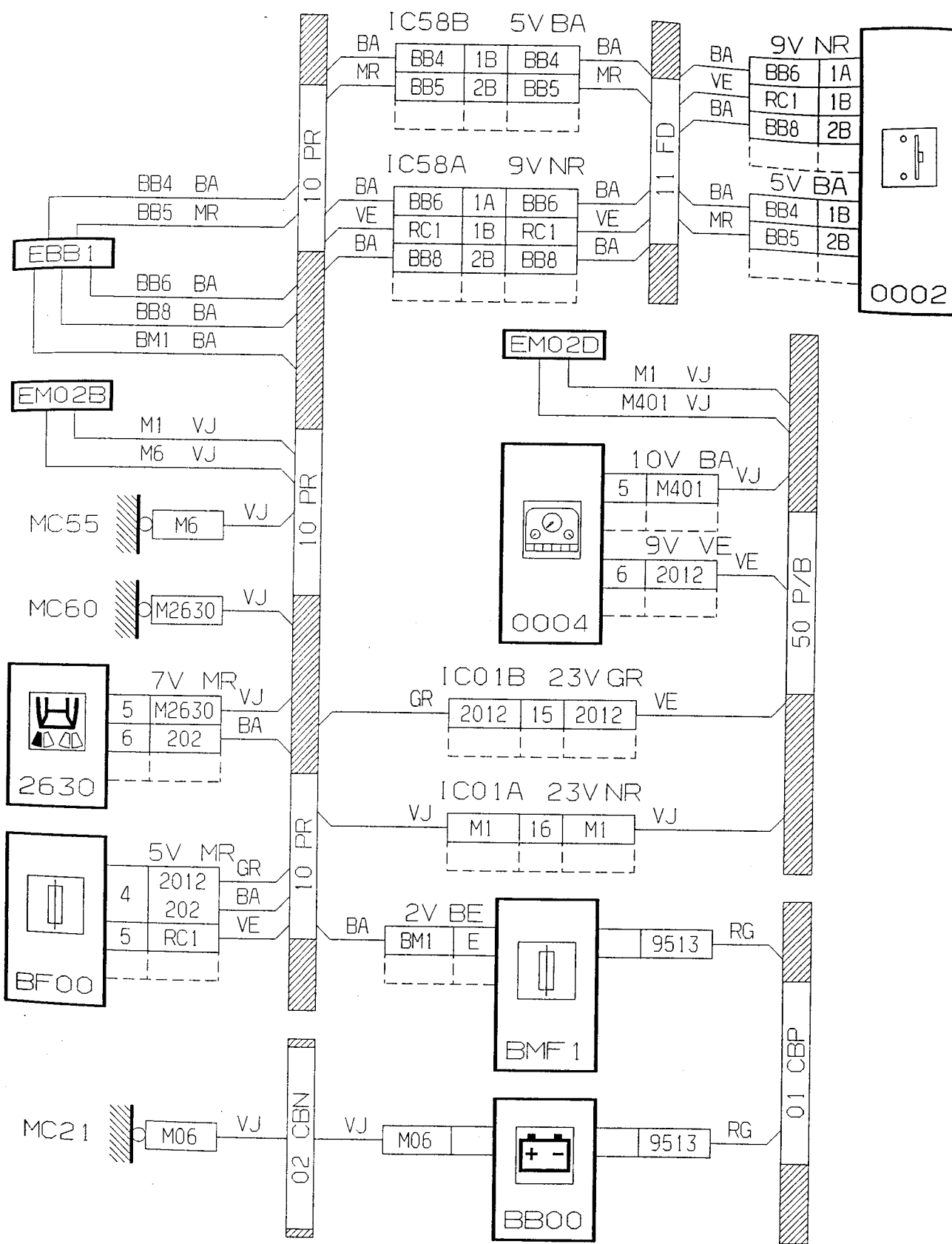
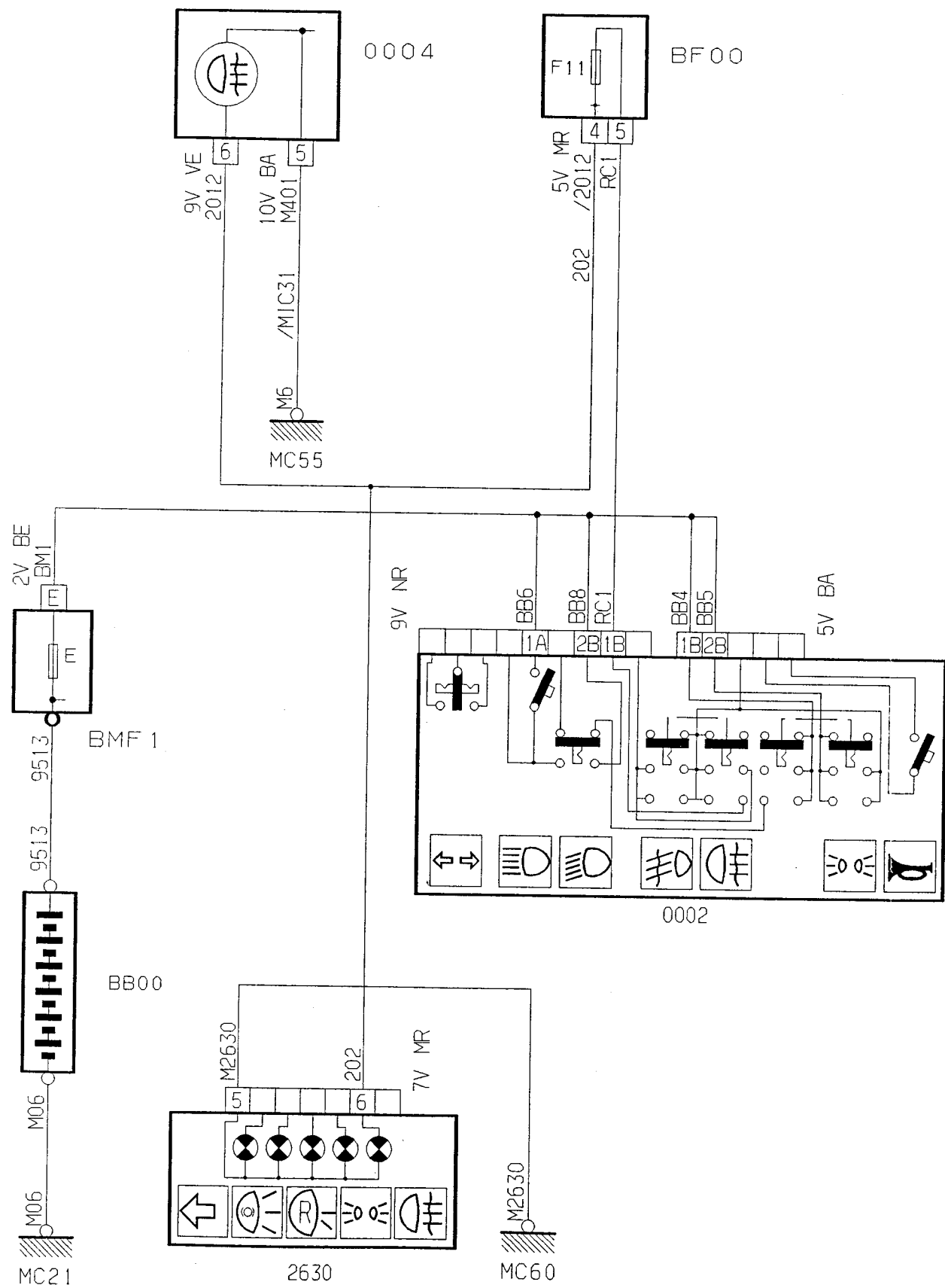

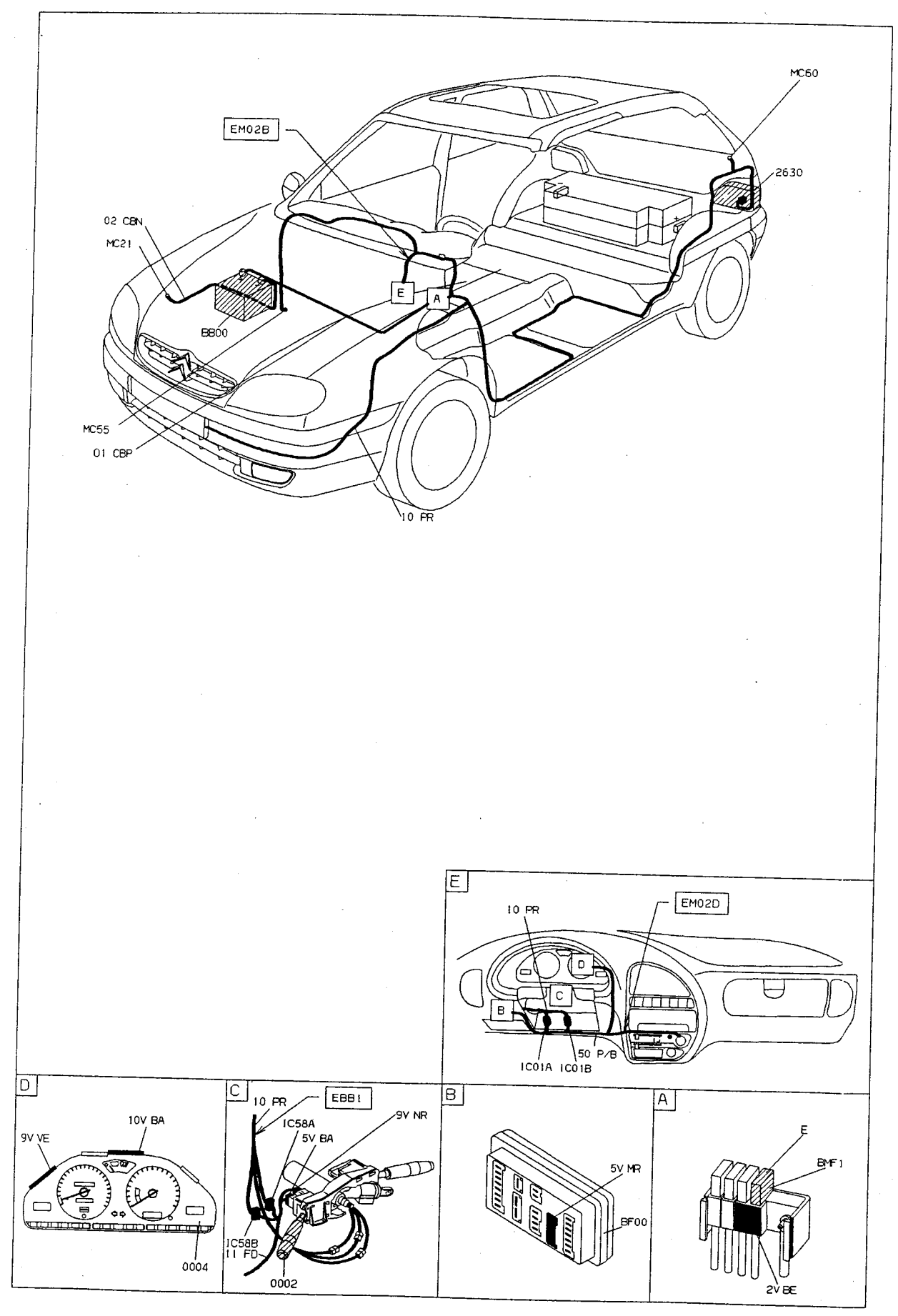

D3AQ46R1

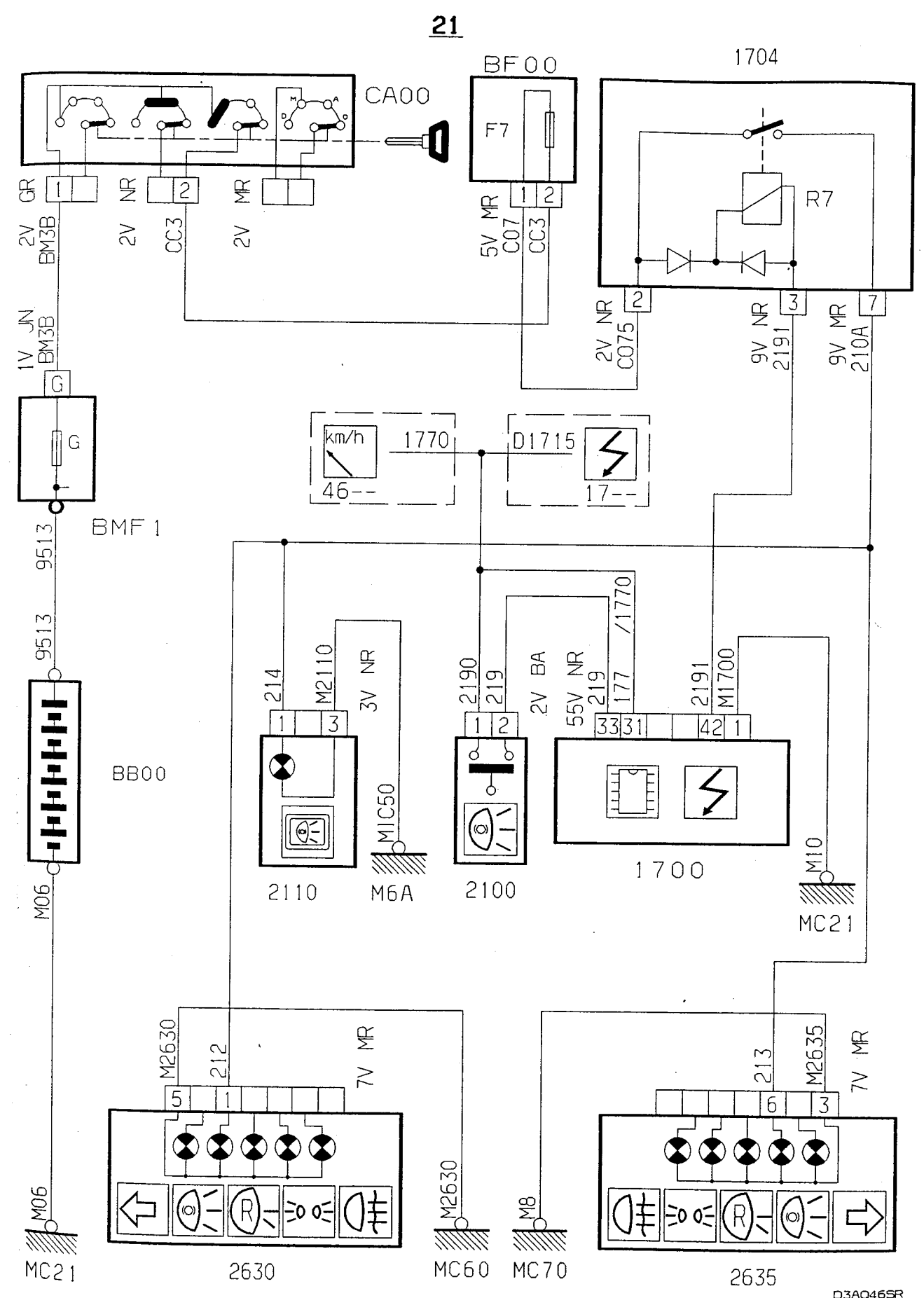

D3AQ46SR

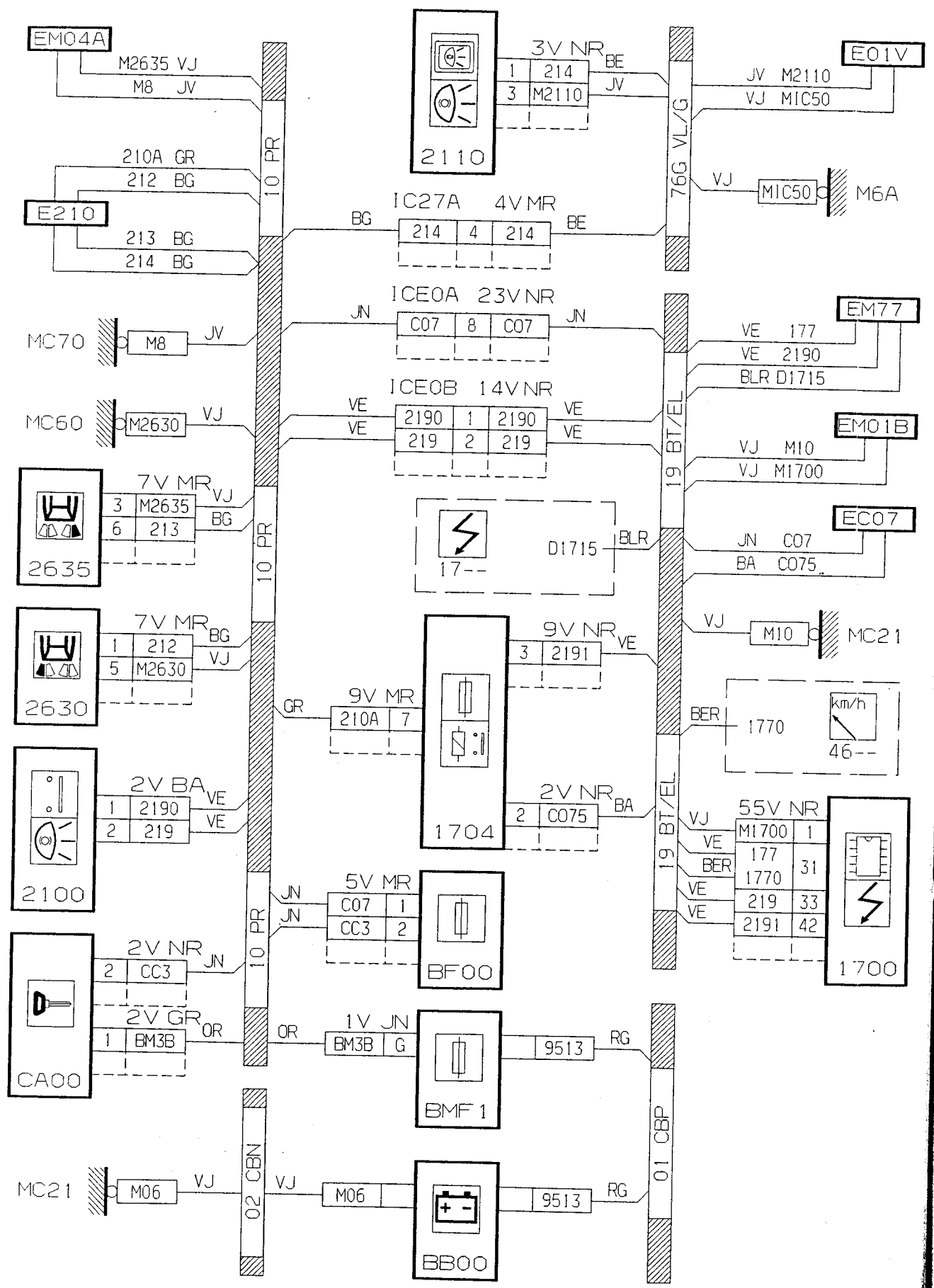

D3A0465G

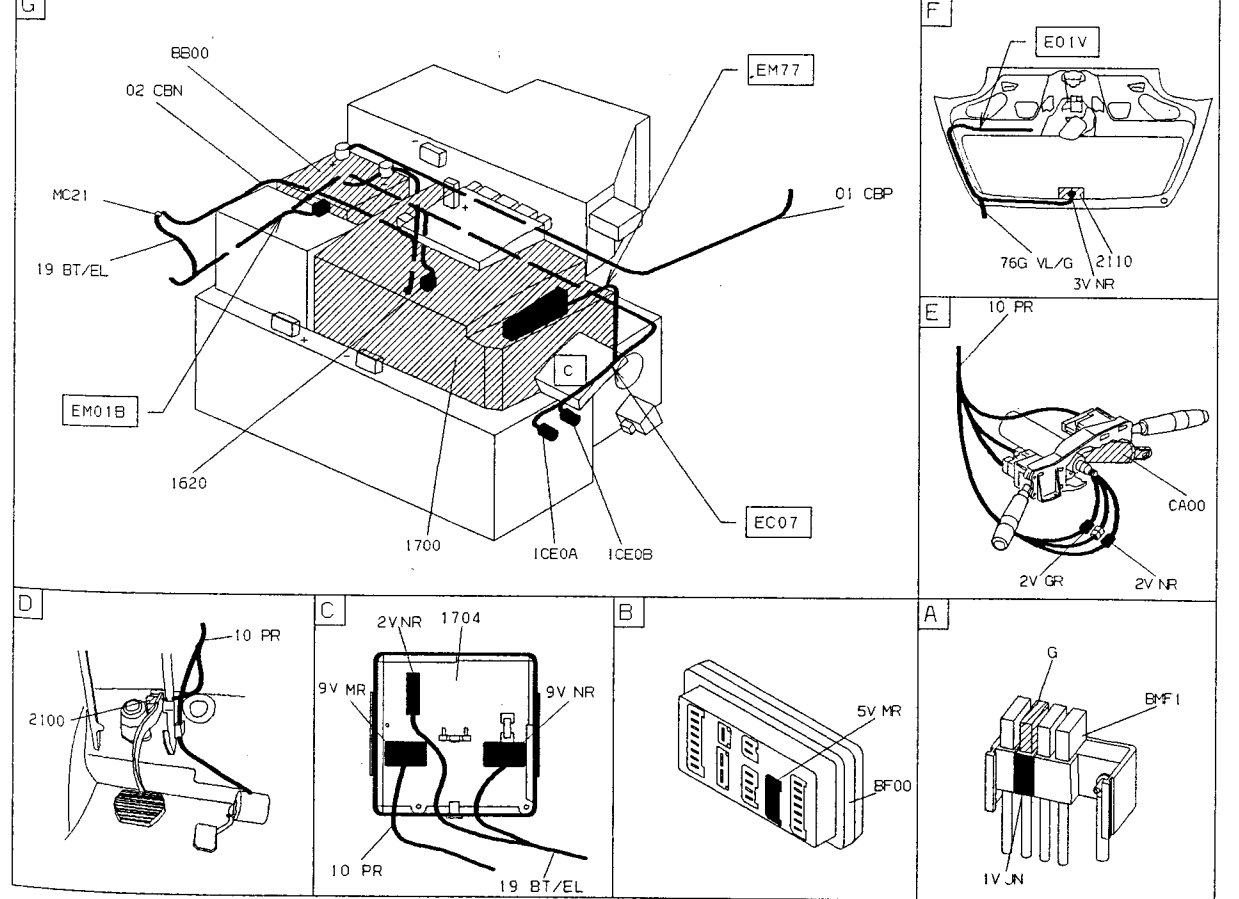
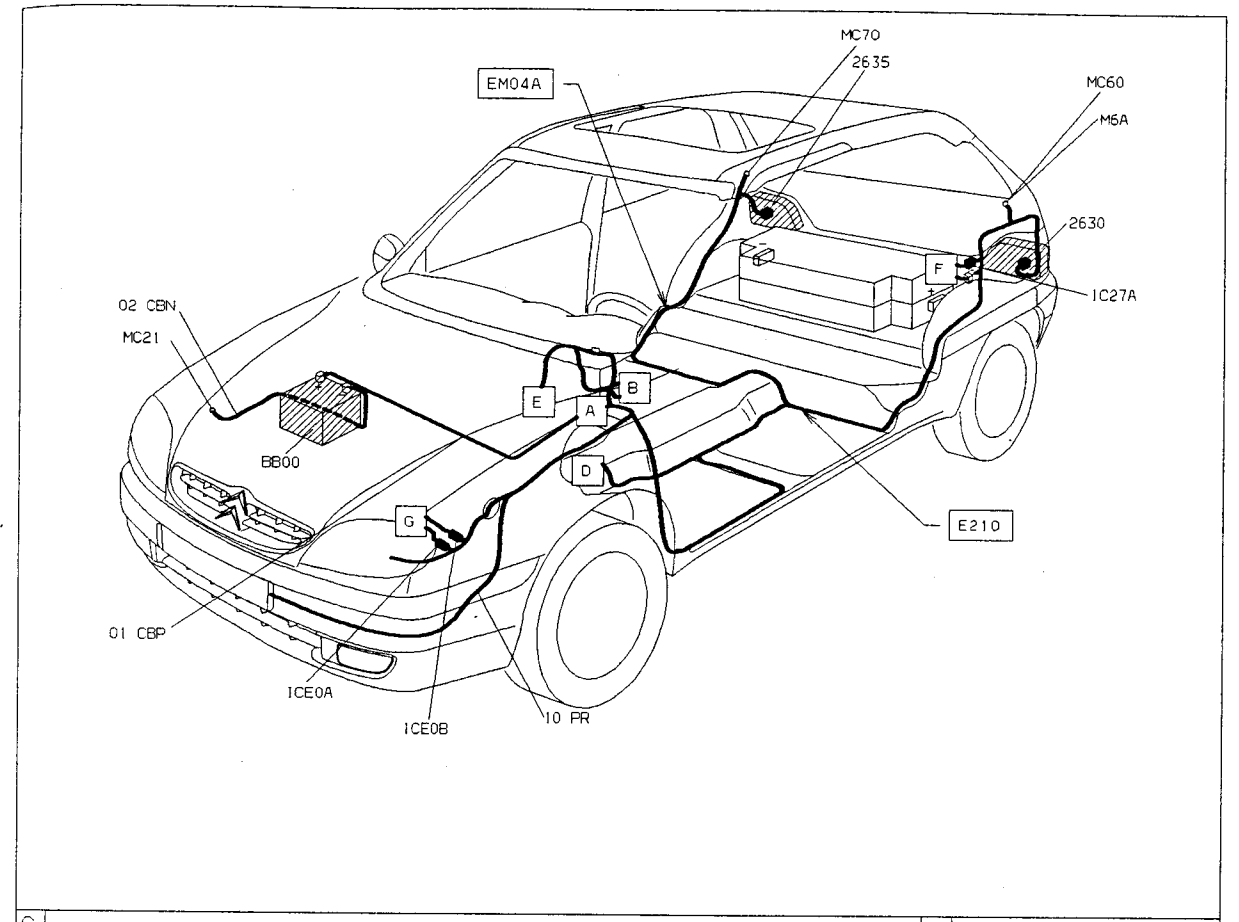

D3A0465I

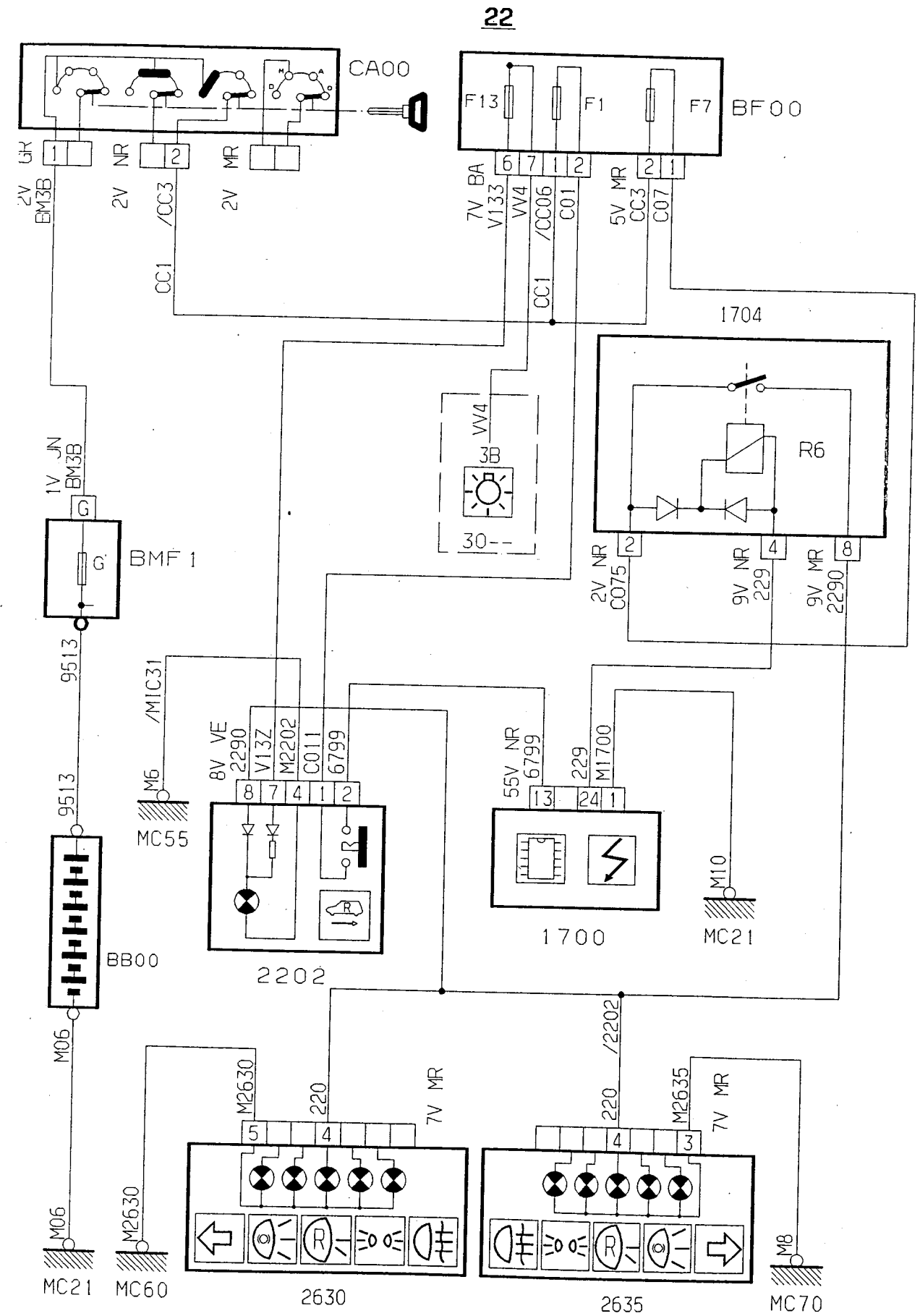

D3A046TR

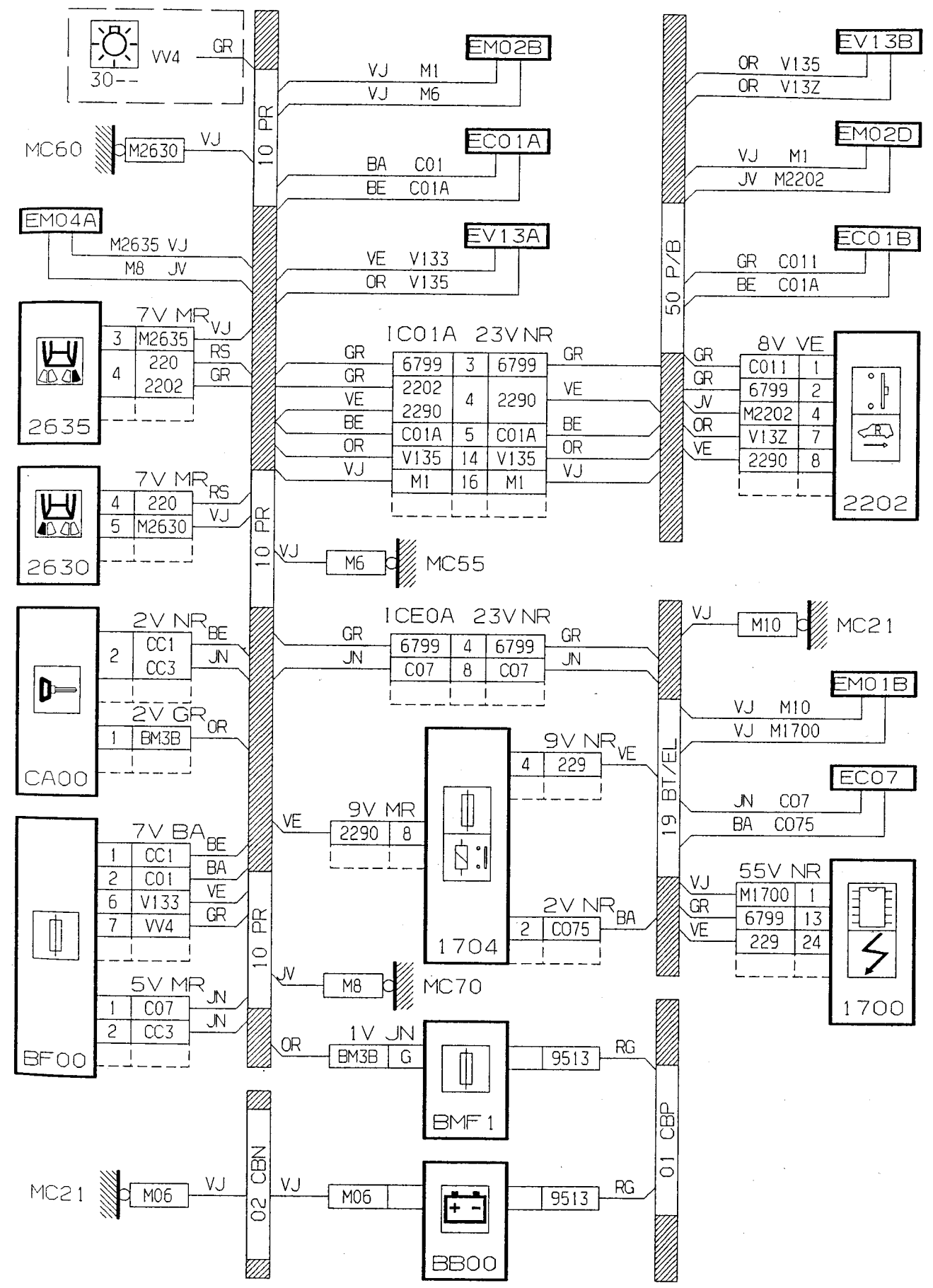

D3A046TG

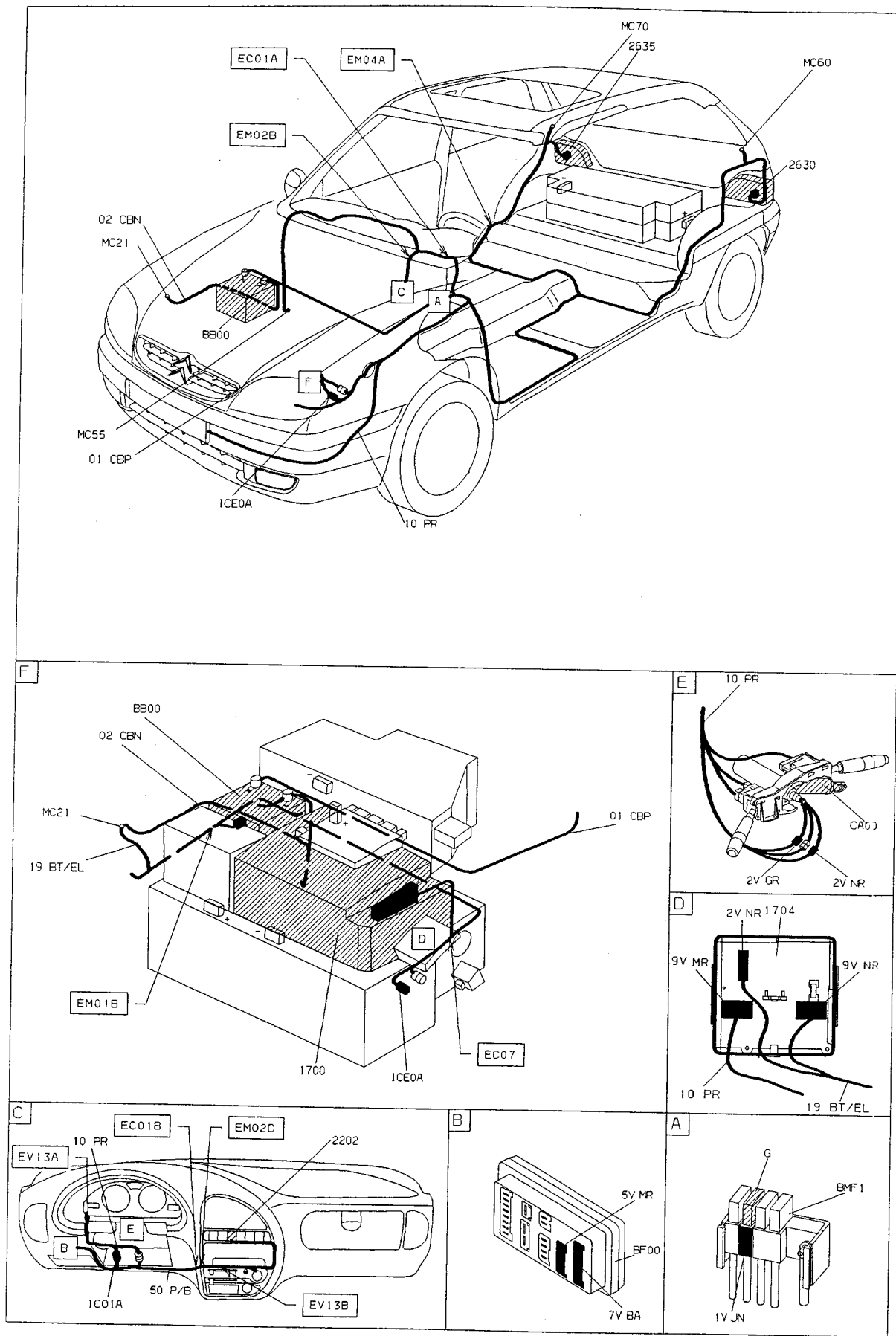

D3AQ46T1

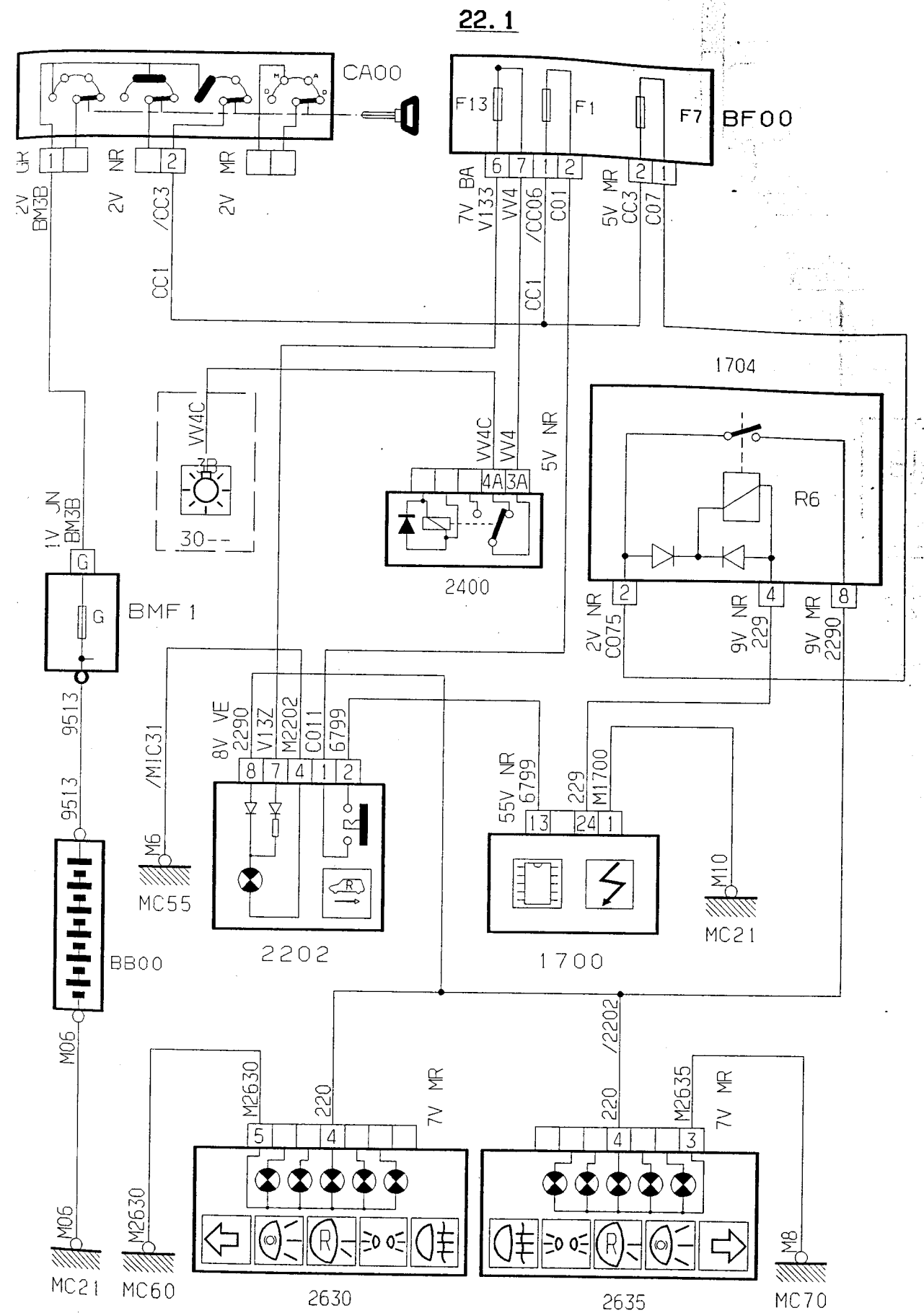

D3AQ46UR



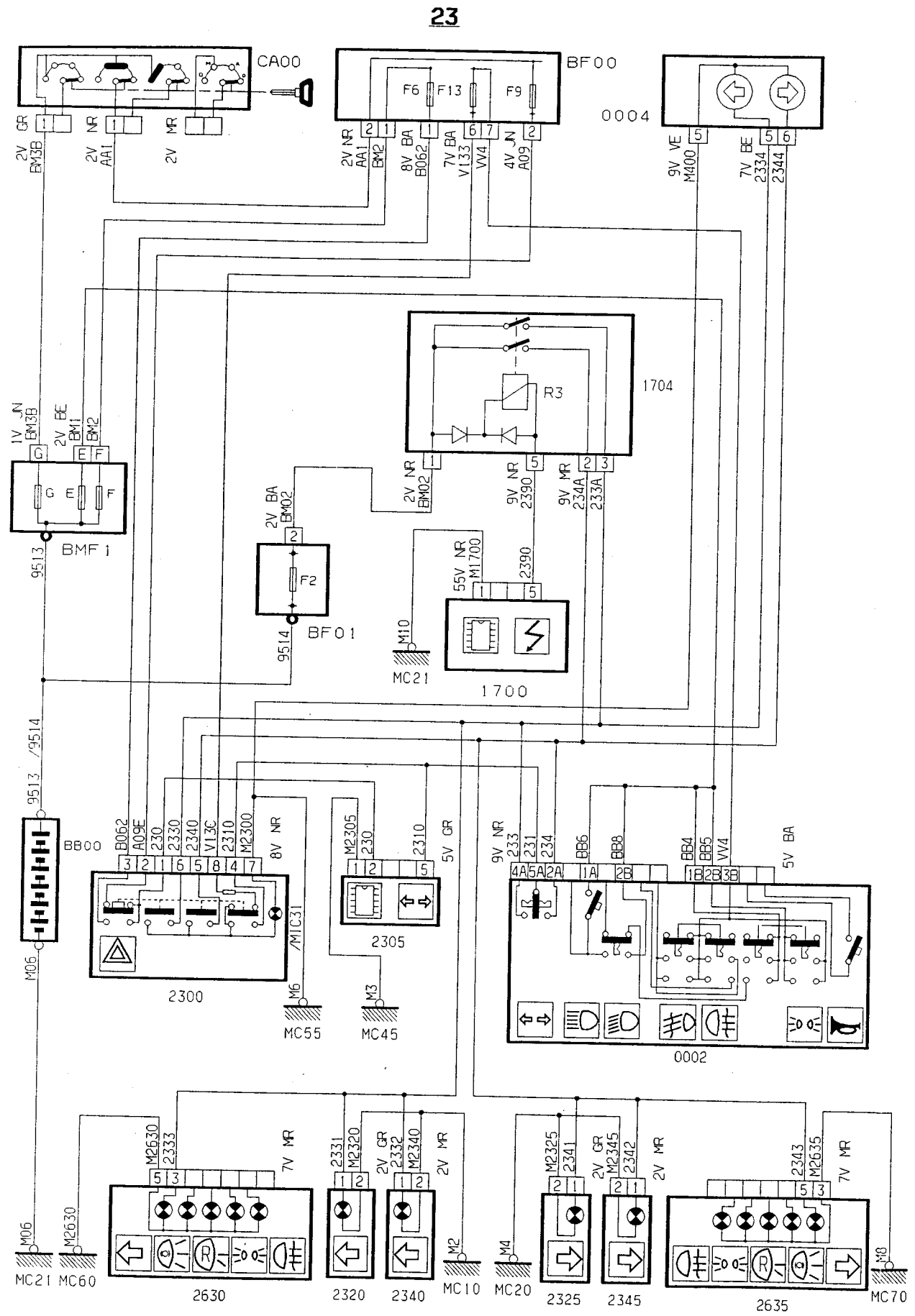

D3A046VR

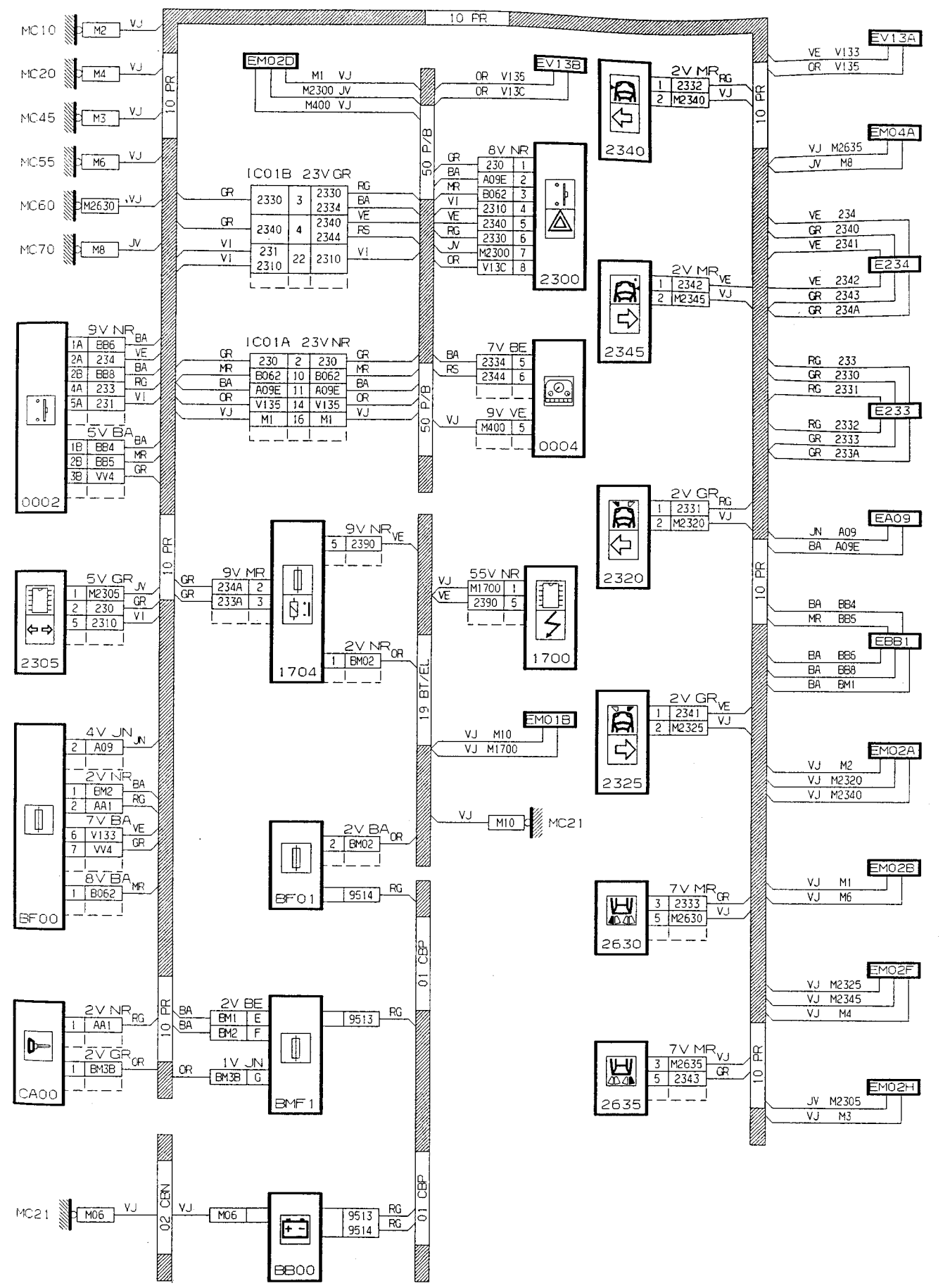

D3A046VG

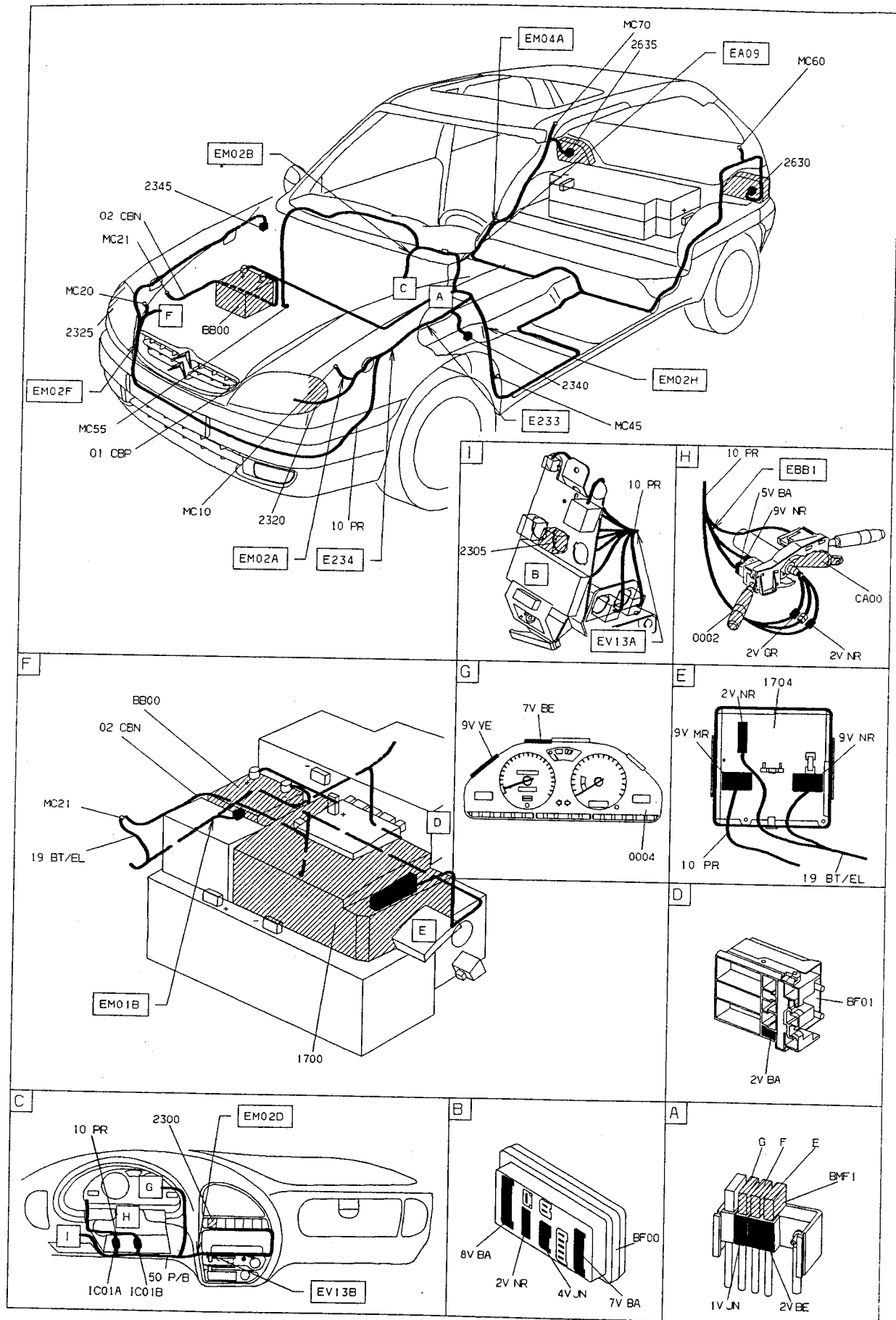

D3AQ45V1

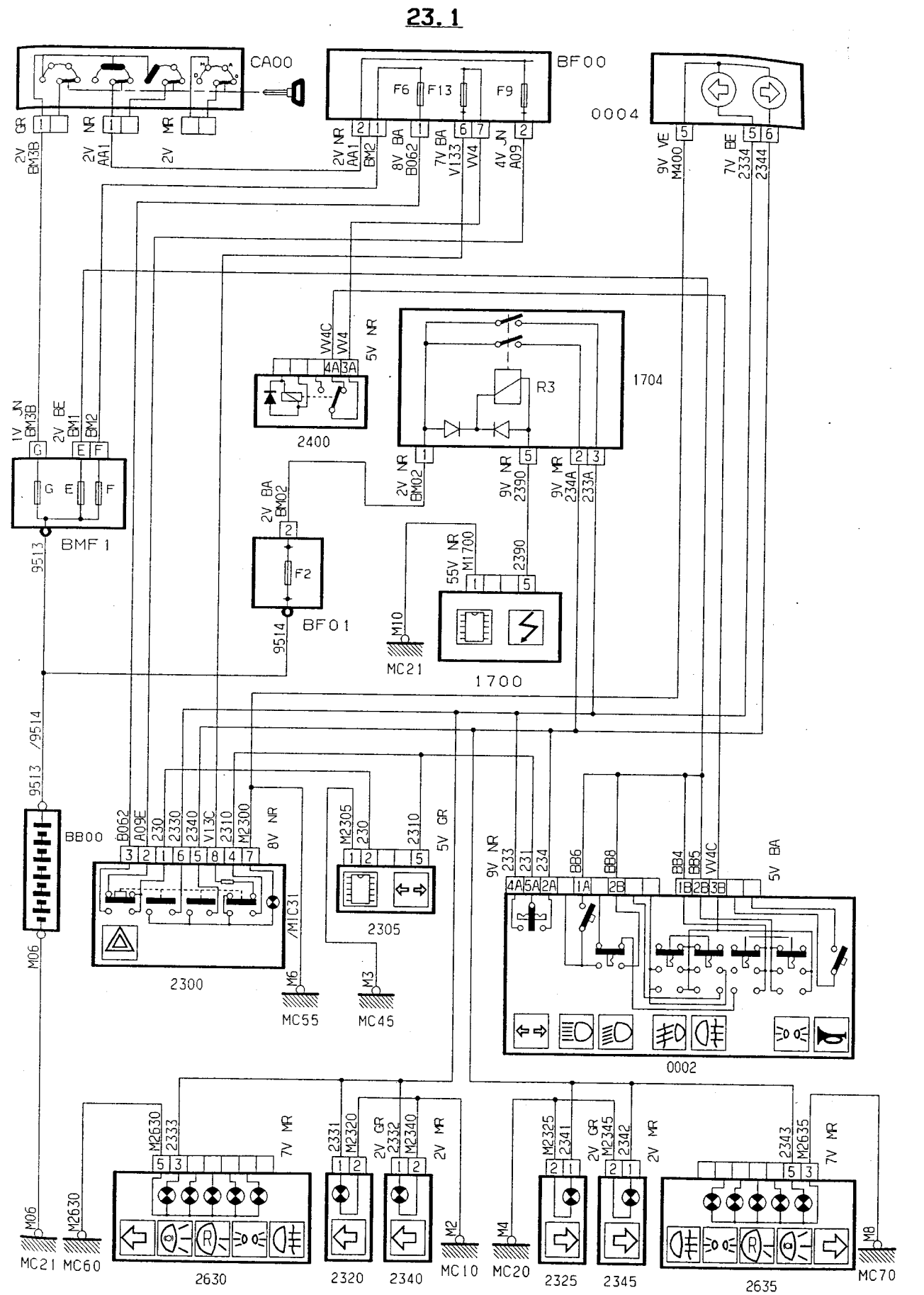

D3AQ46WR





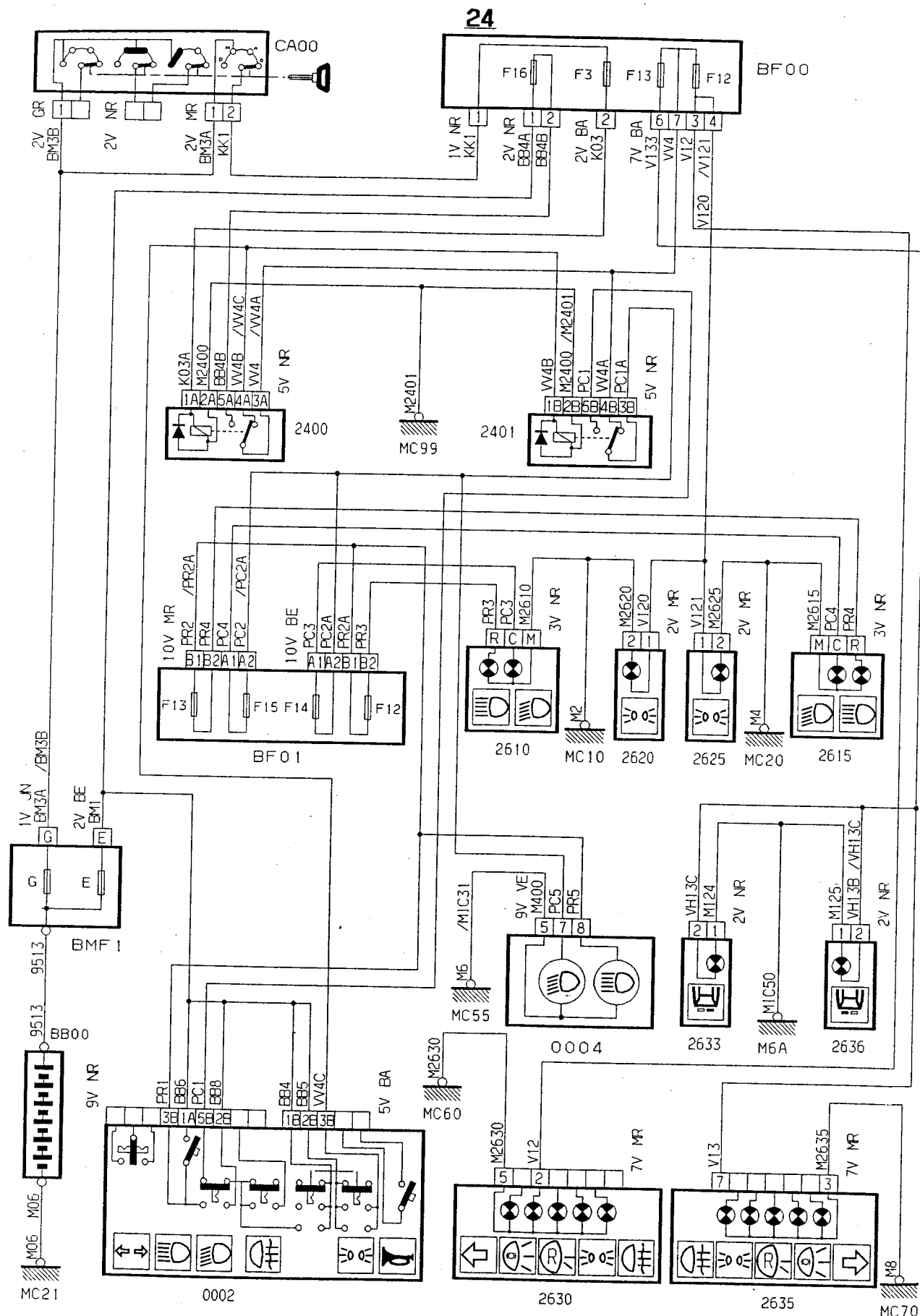

D3A046XR

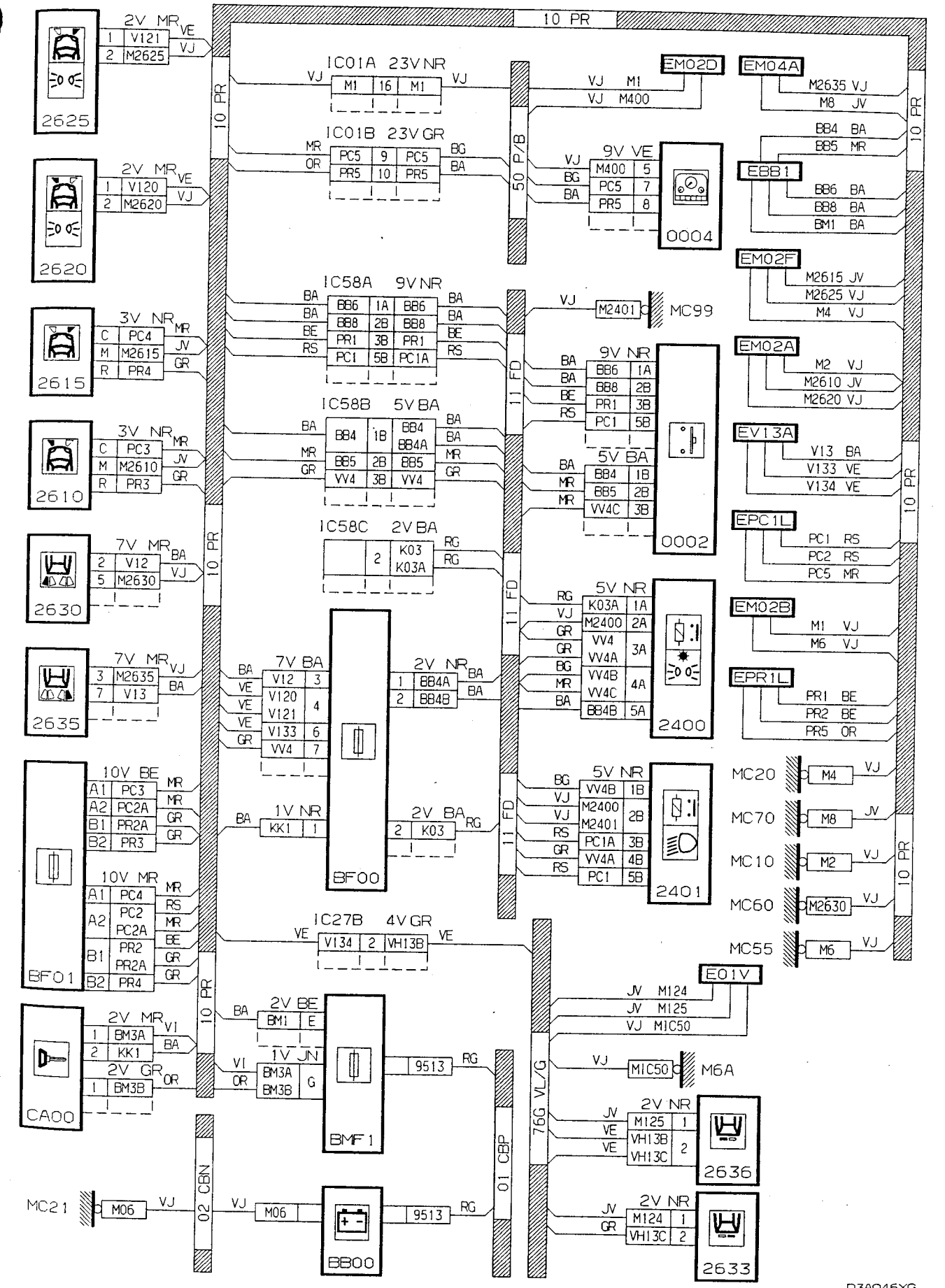

D3A046XG

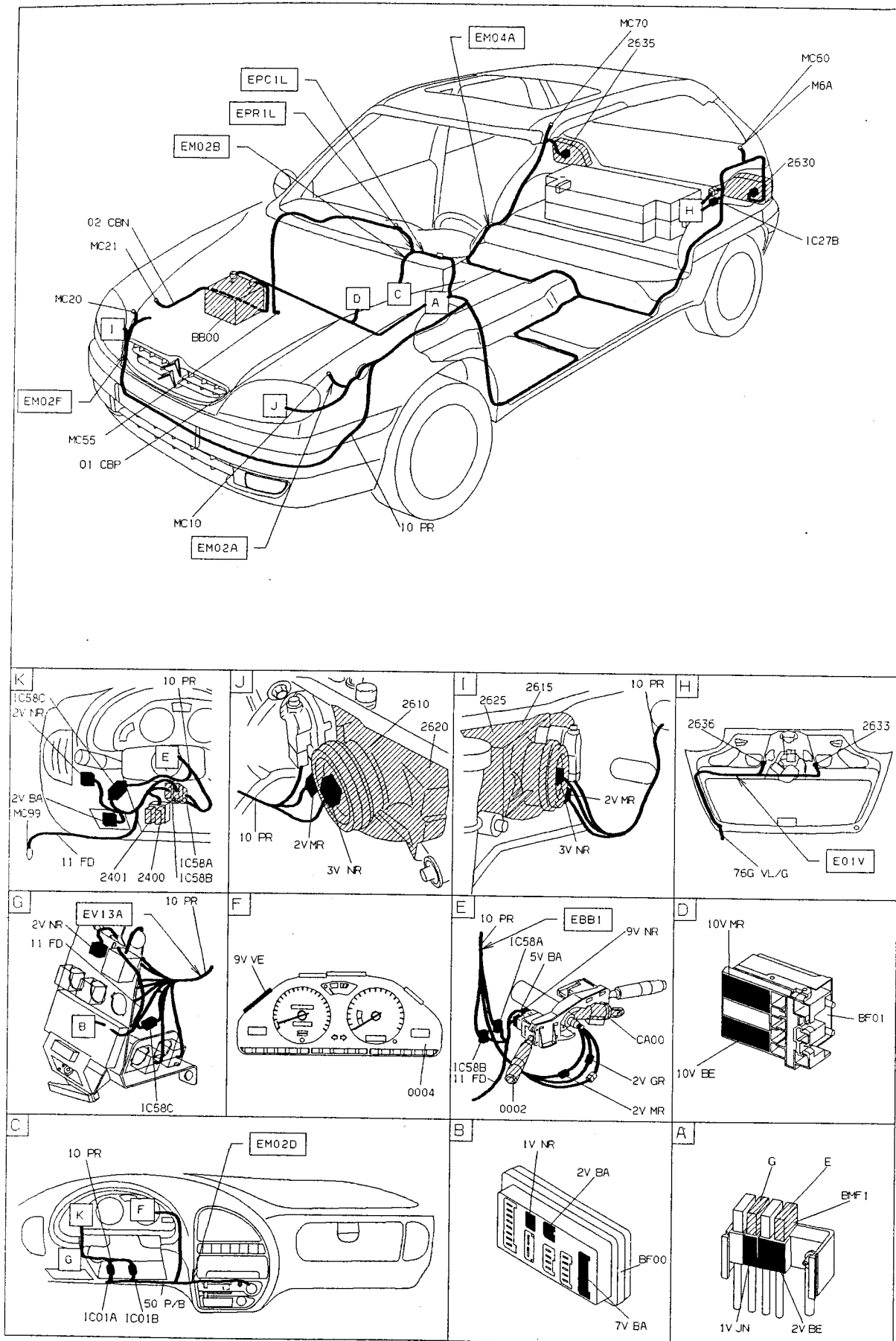

D3A046x1

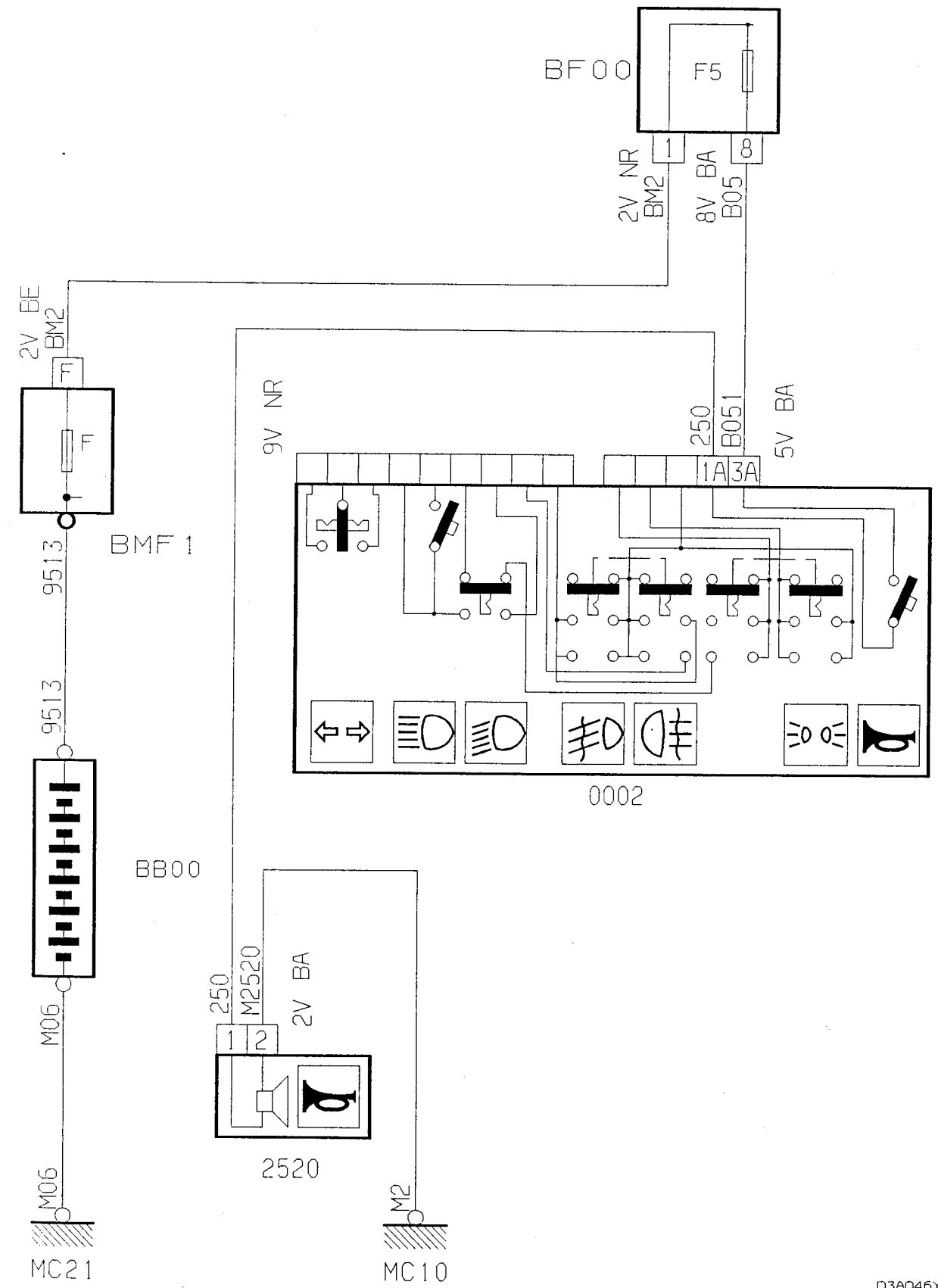

D3A046YR

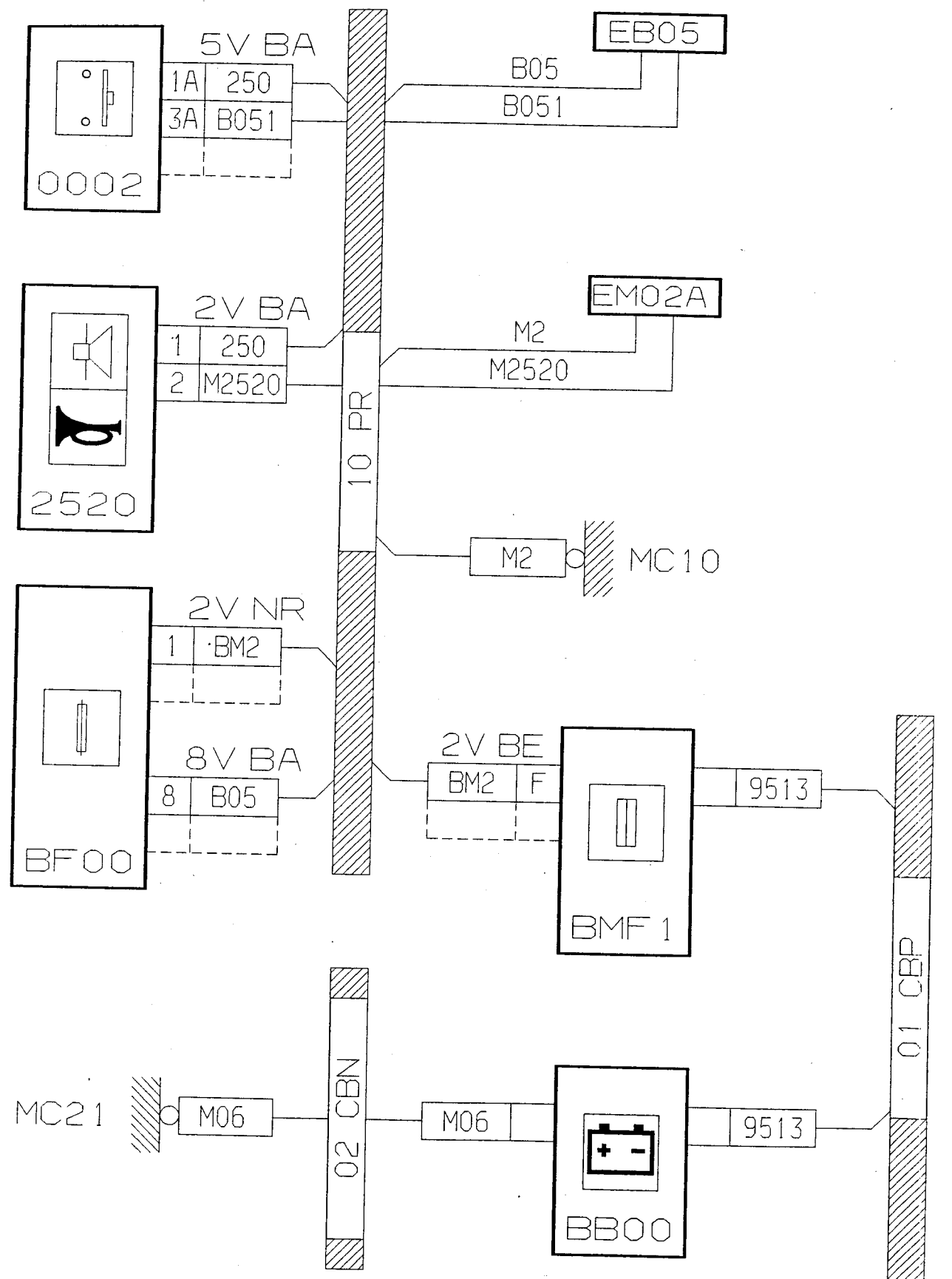

D3AQ45YG

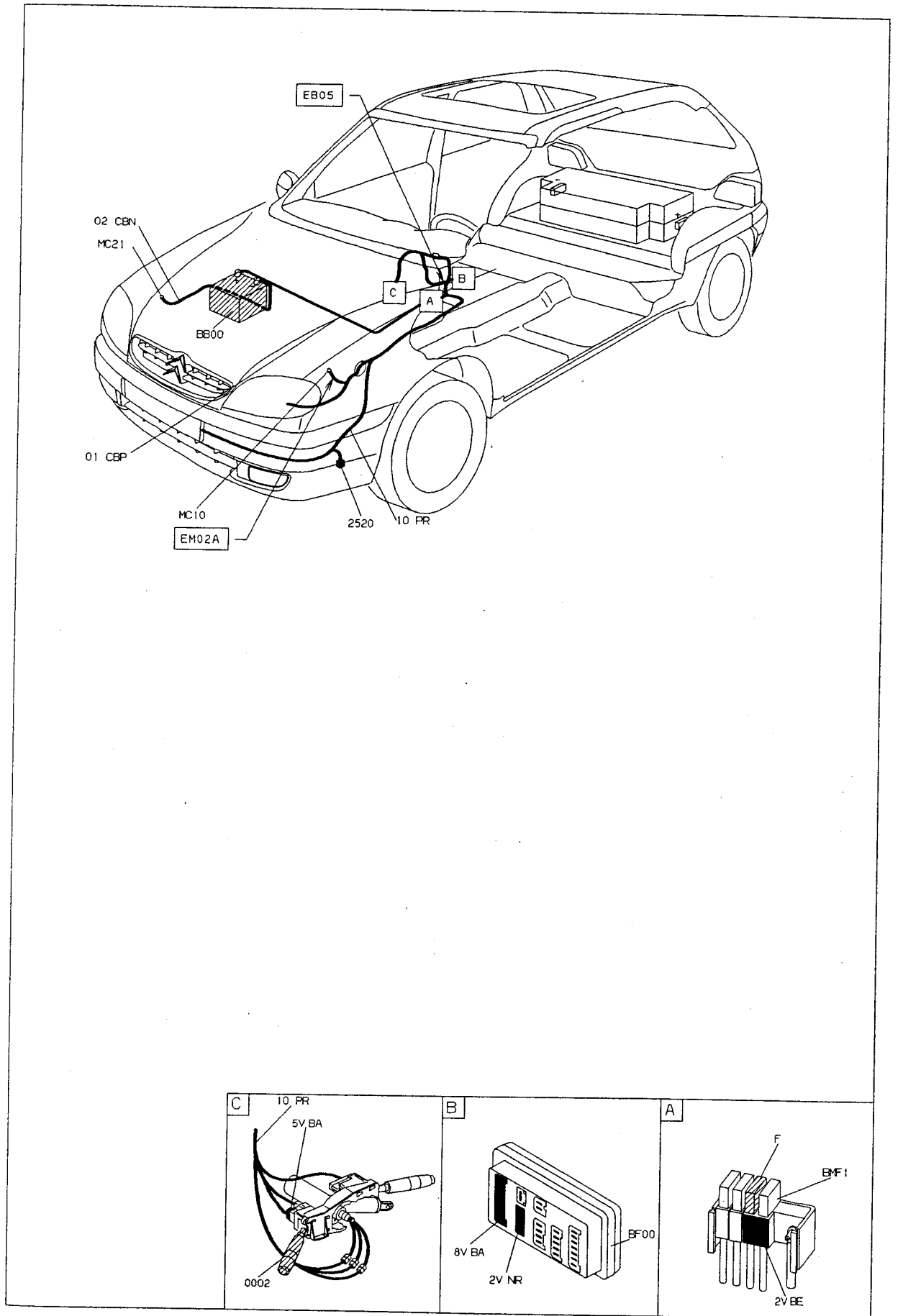

D3AQ45YI



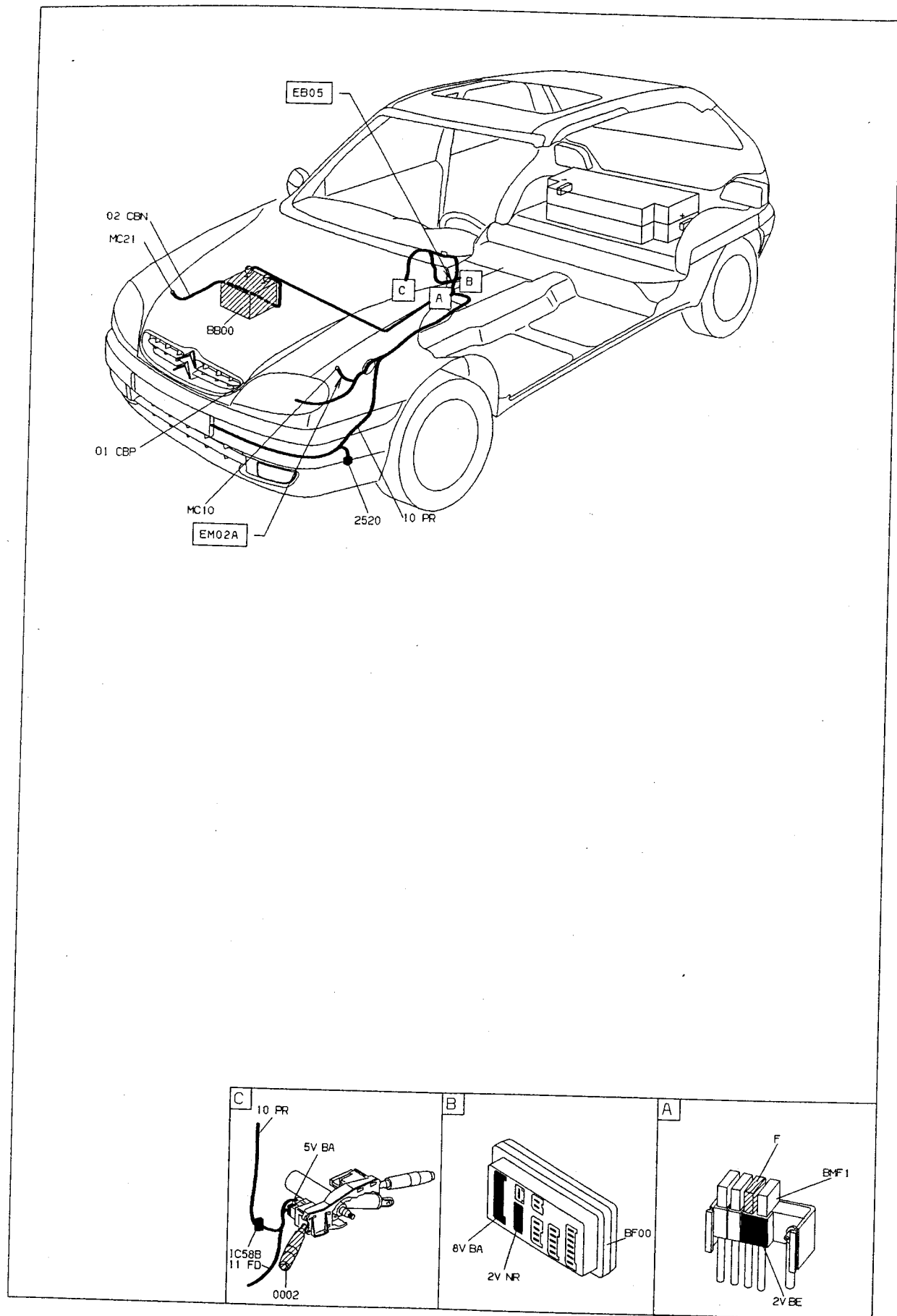

D3AQ46Z1

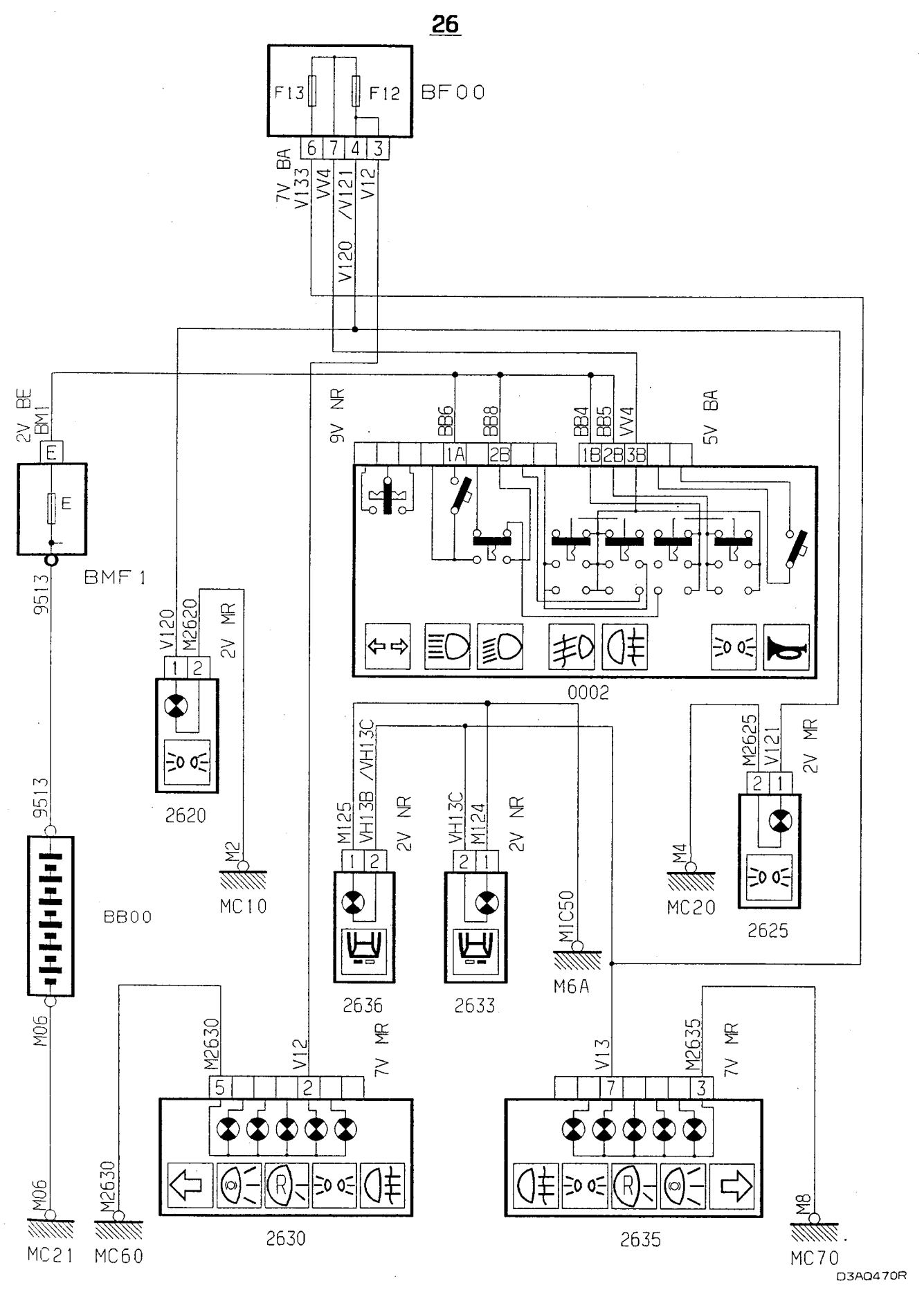

D3AQ470R

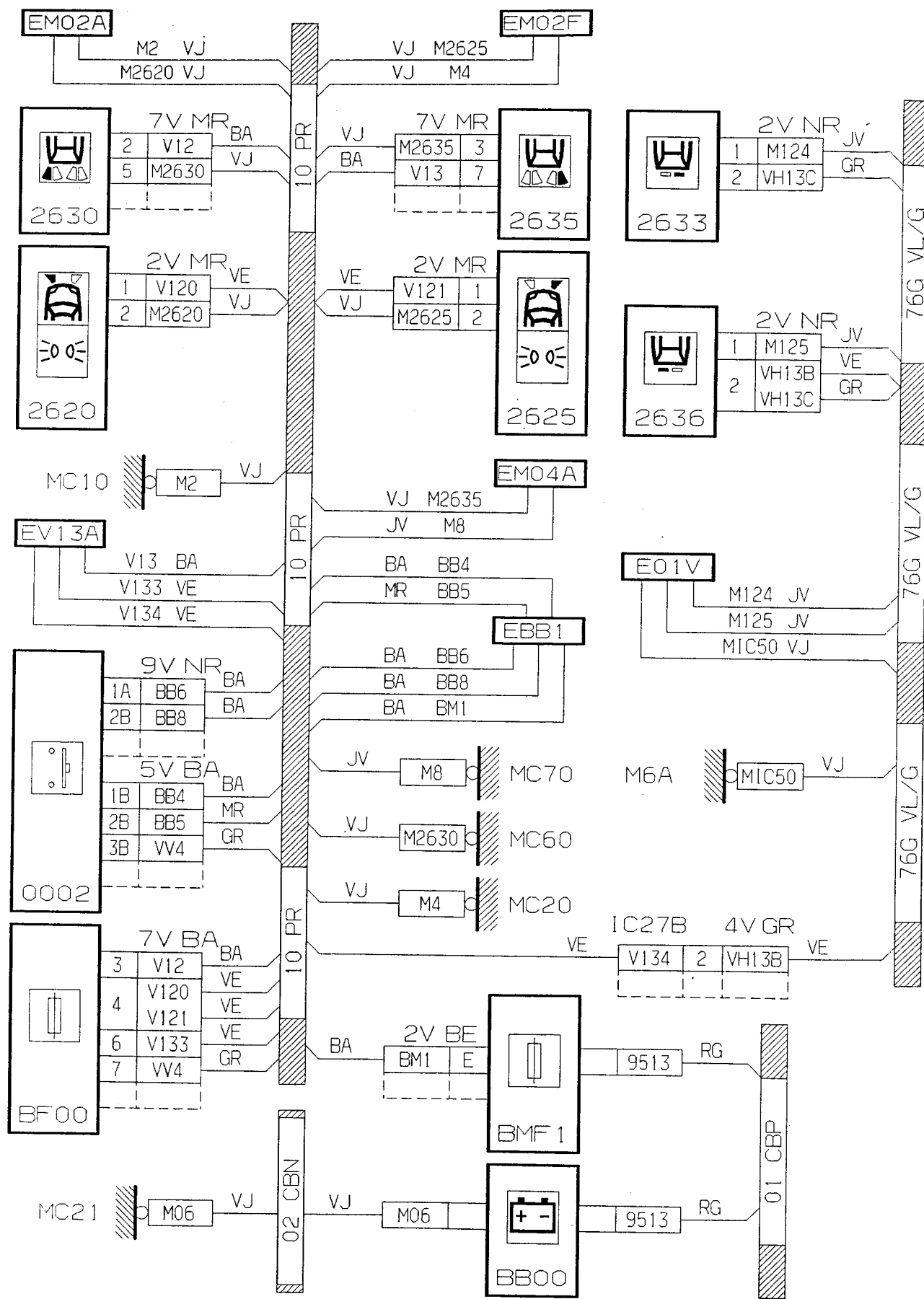

D3AQ470G

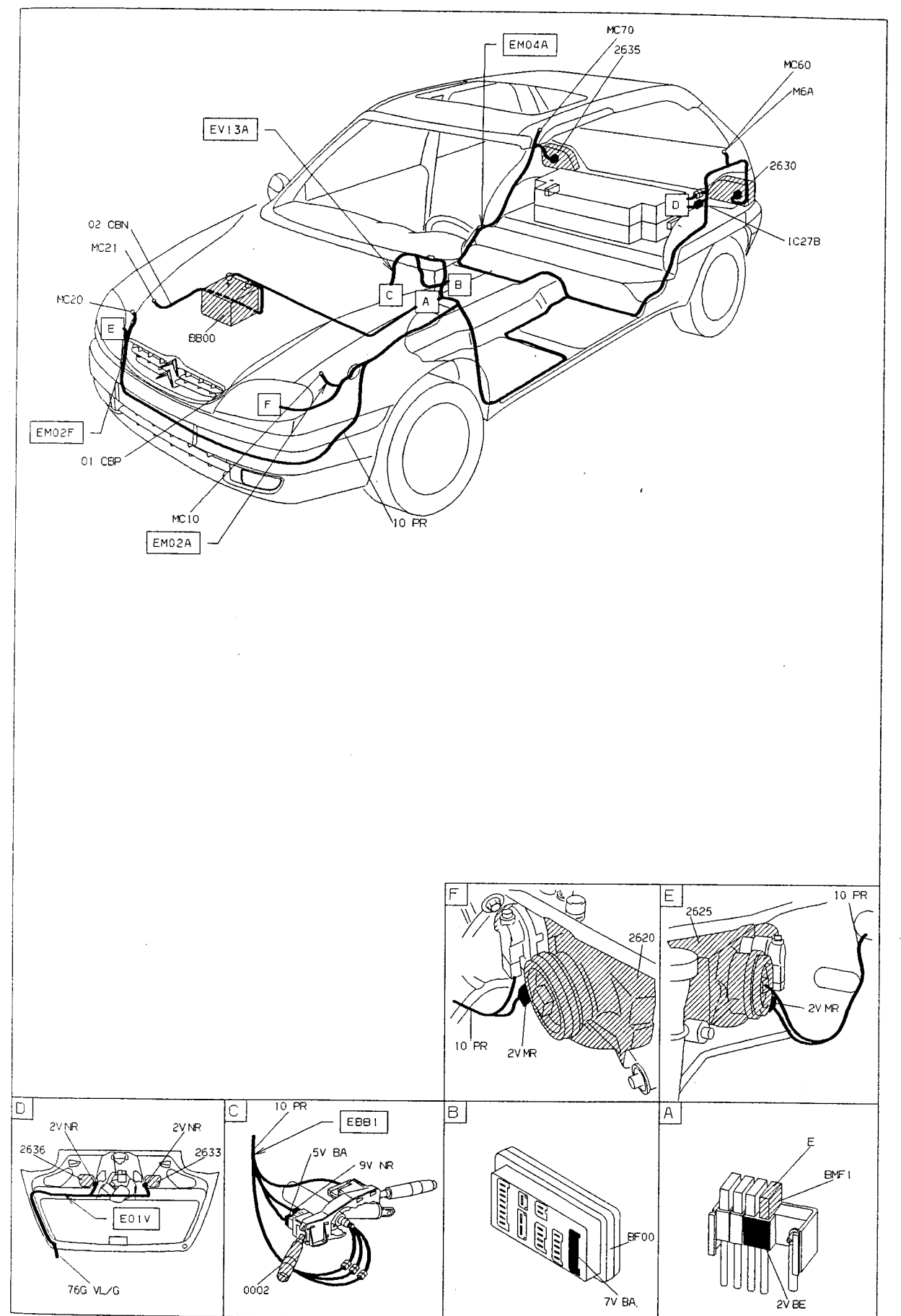

D3AQ4701

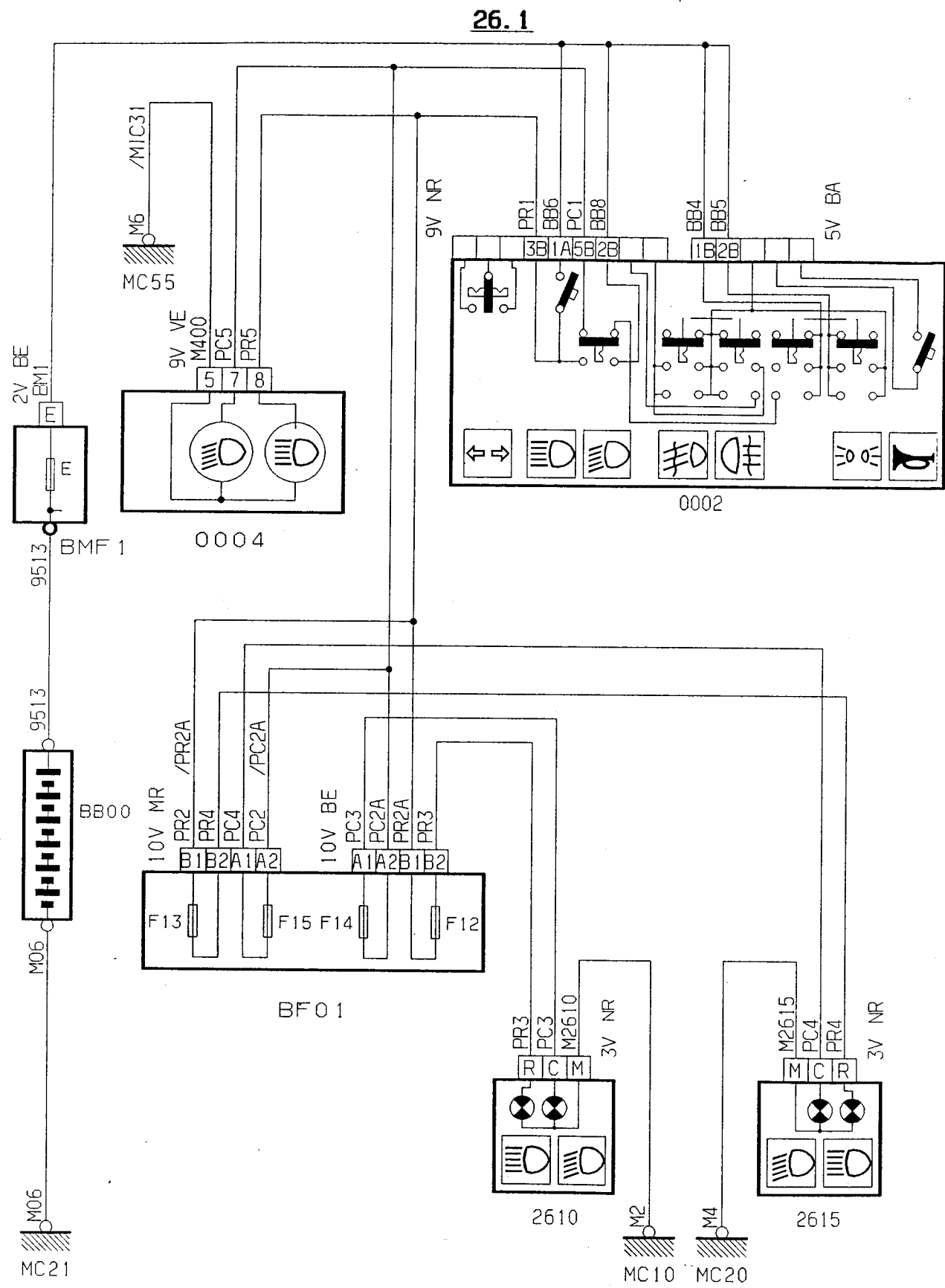

D3AQ471R

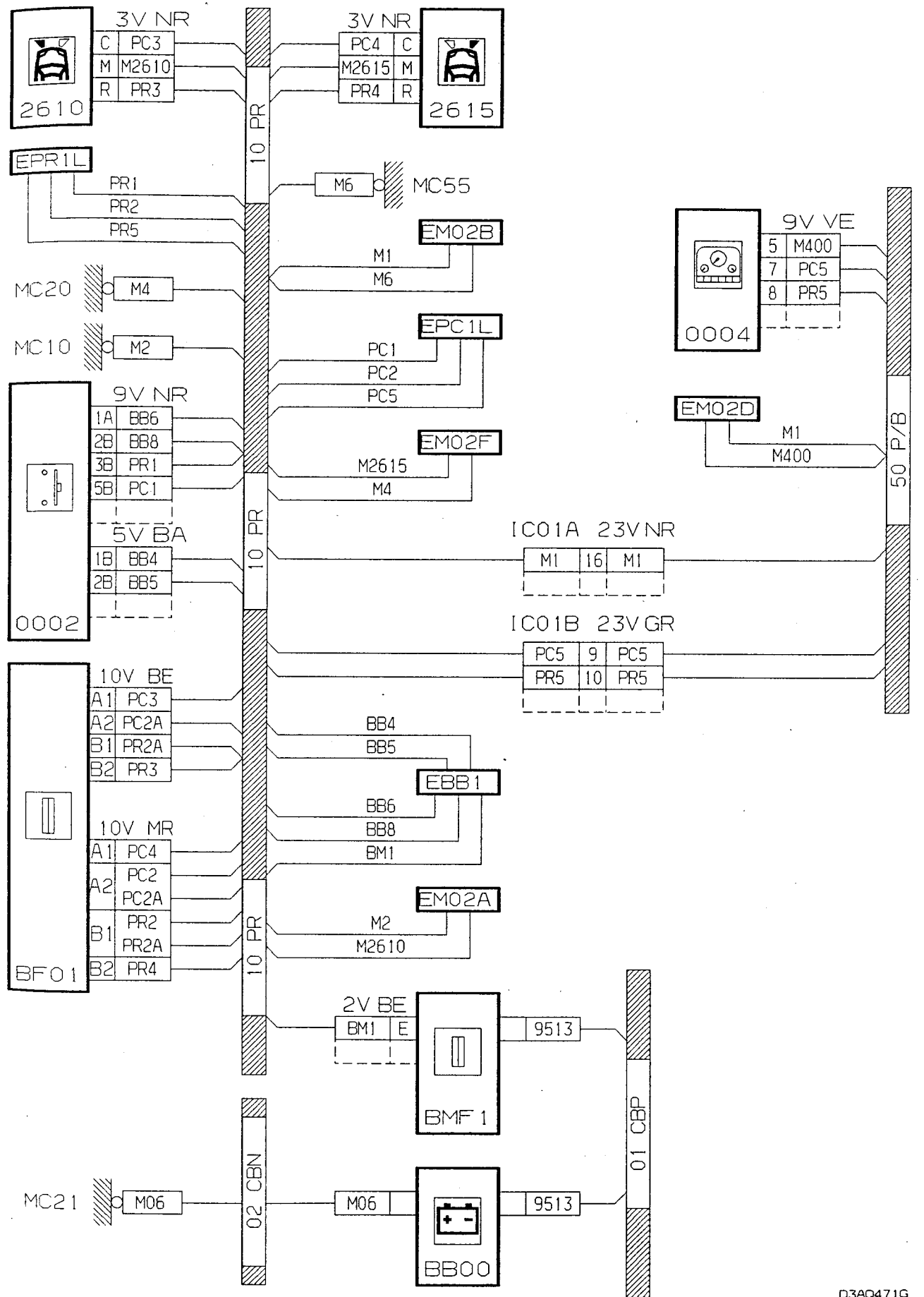

D3AQ471G



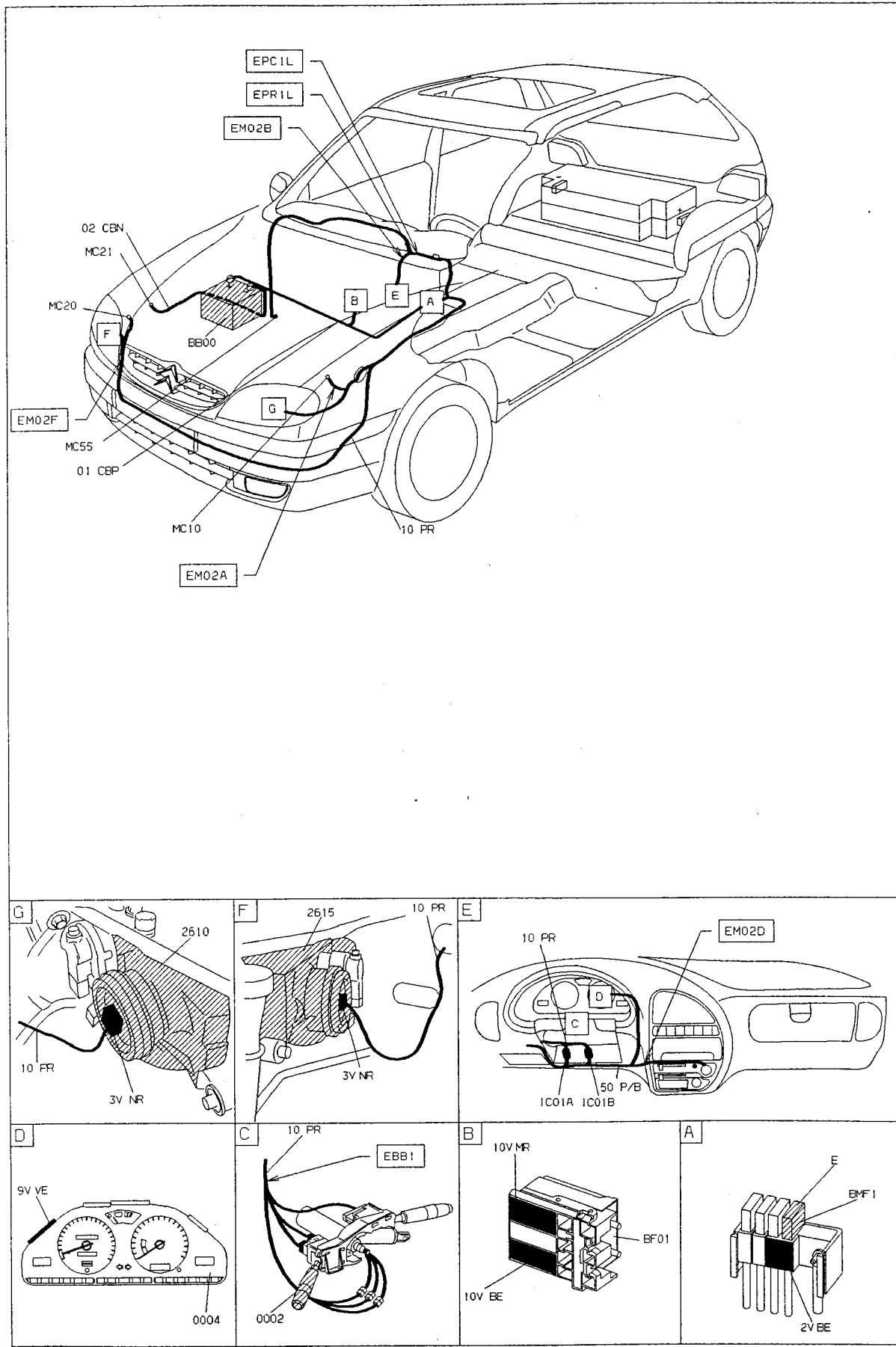

D3AQ4711

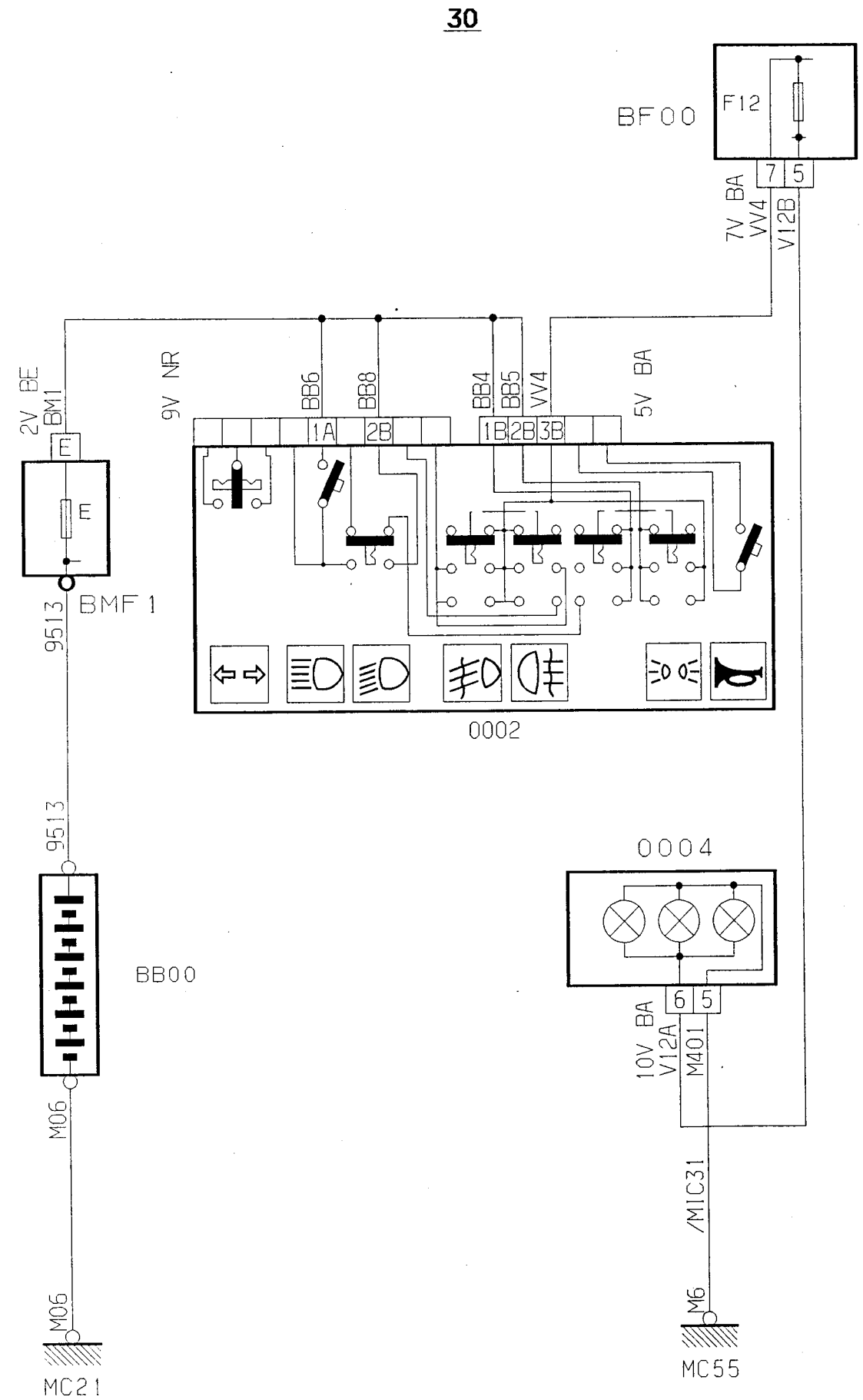

D3AQ472R

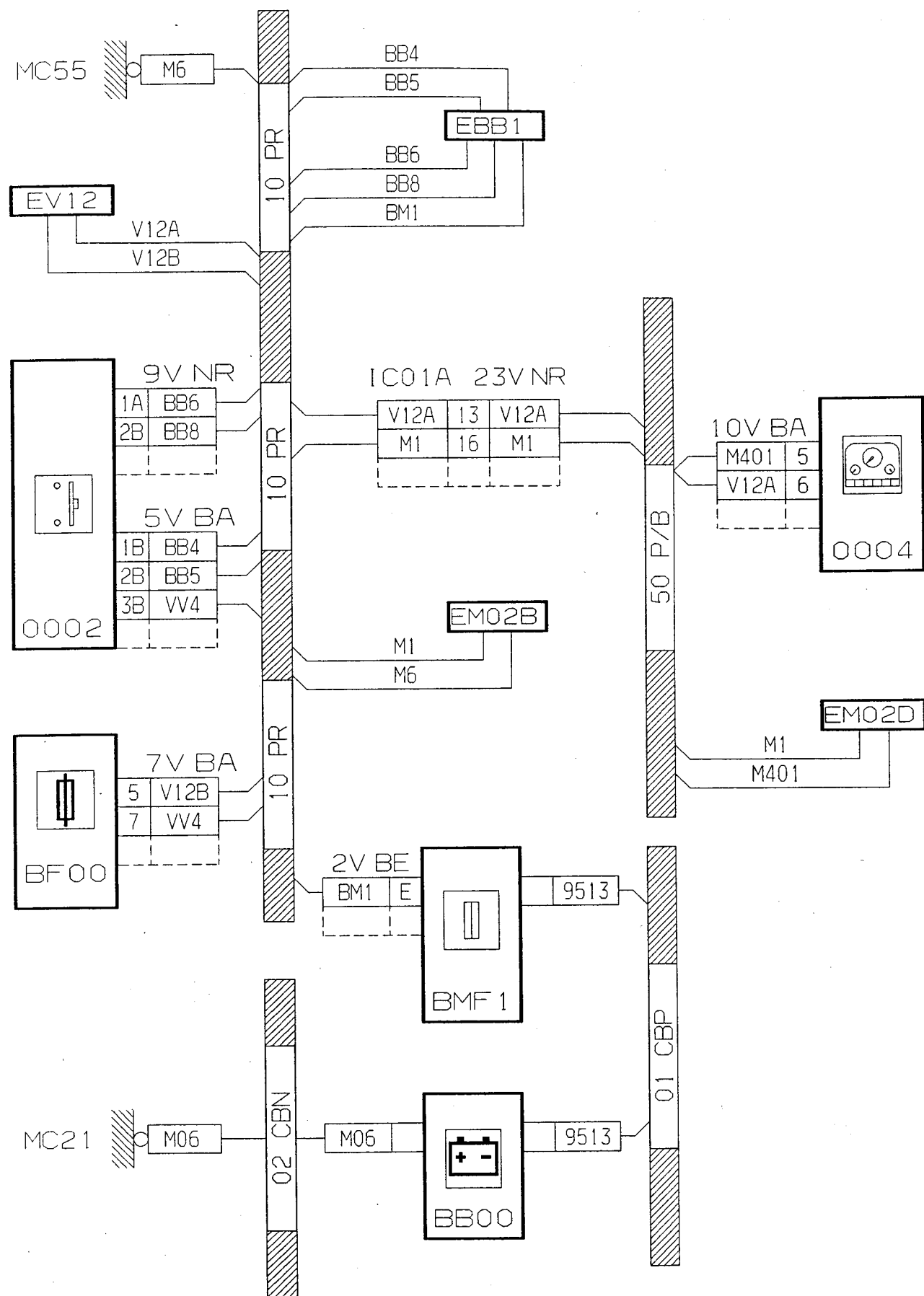

D3AQ472G

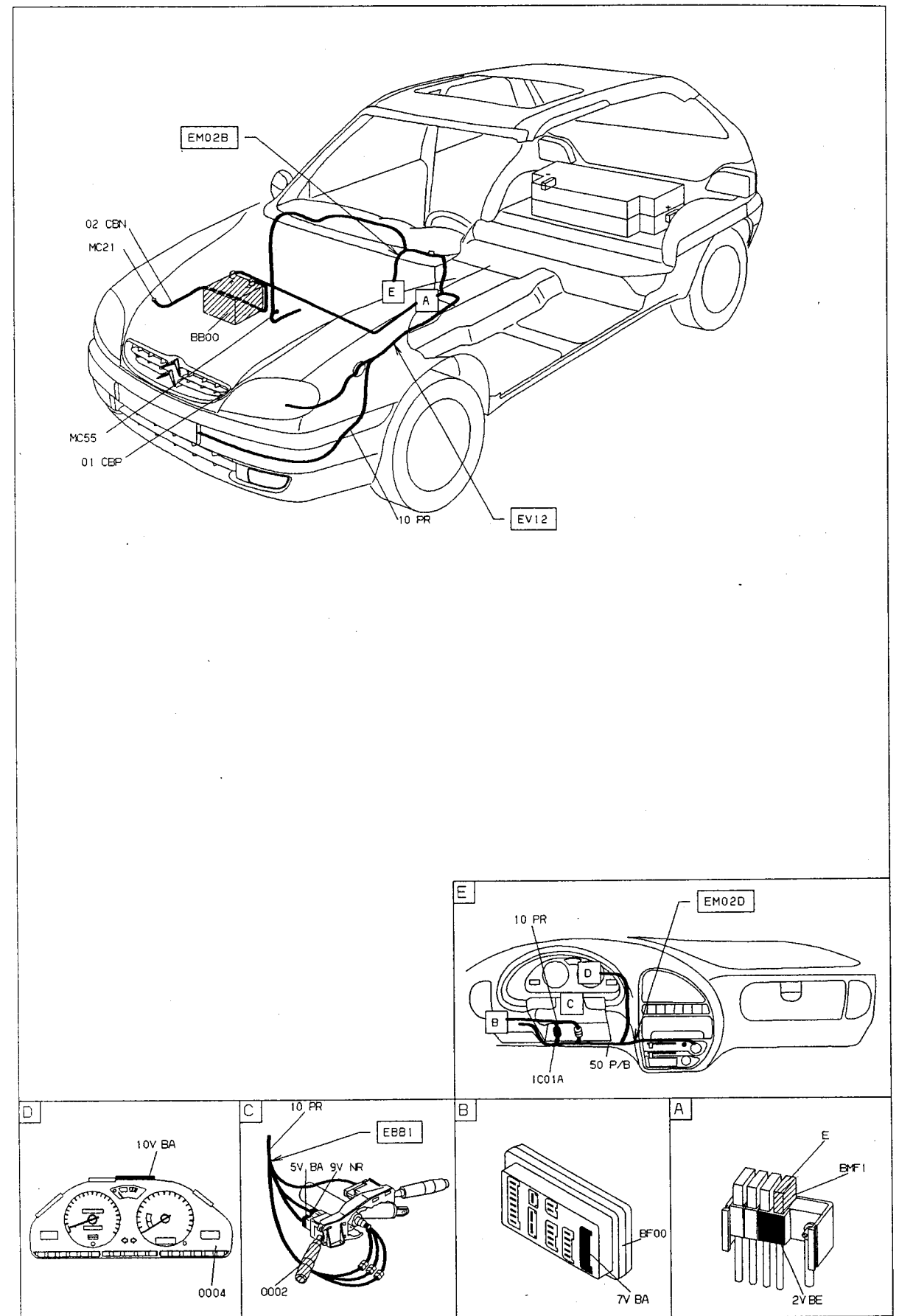

D3AQ472I

30.1

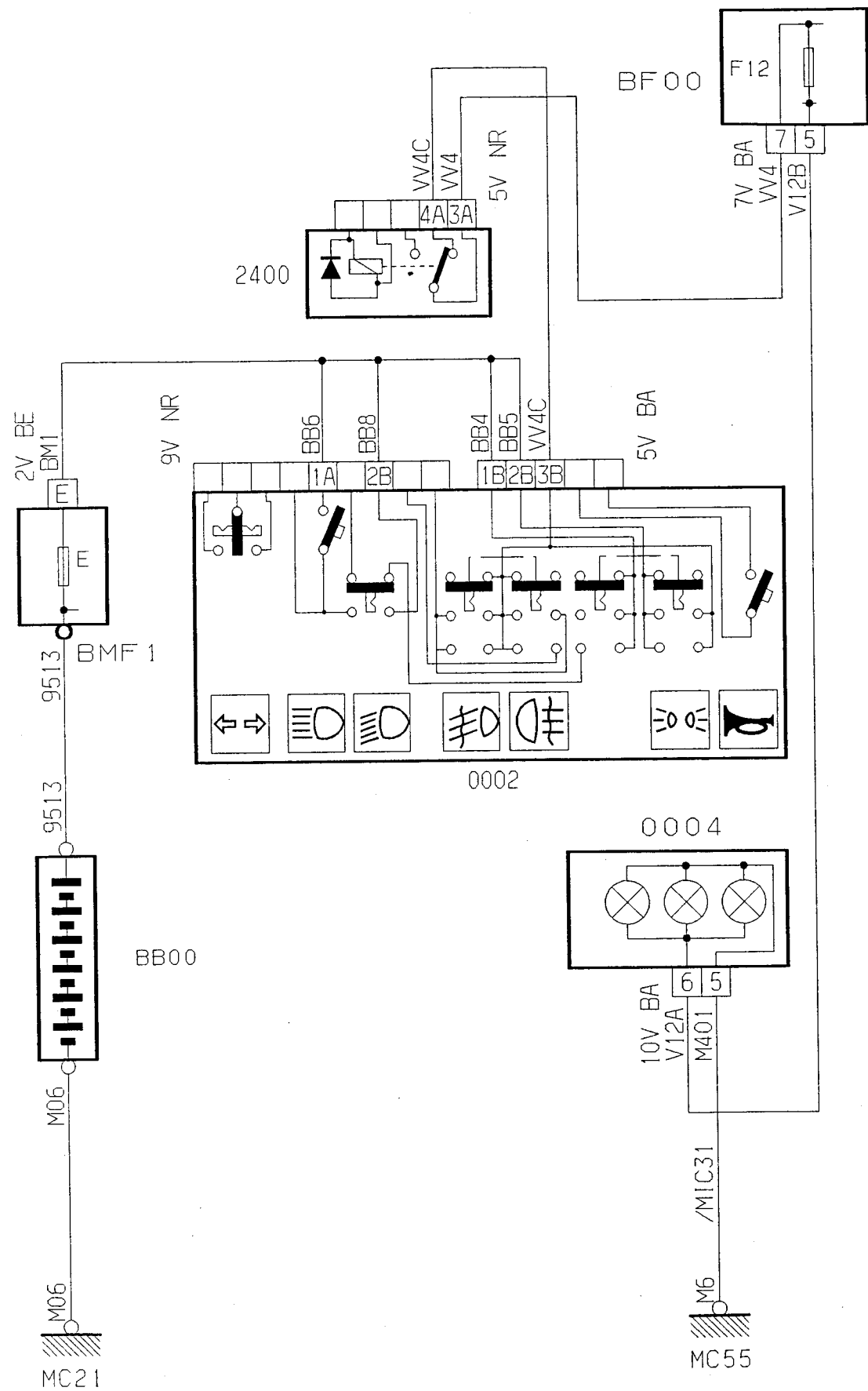

D3A0473R

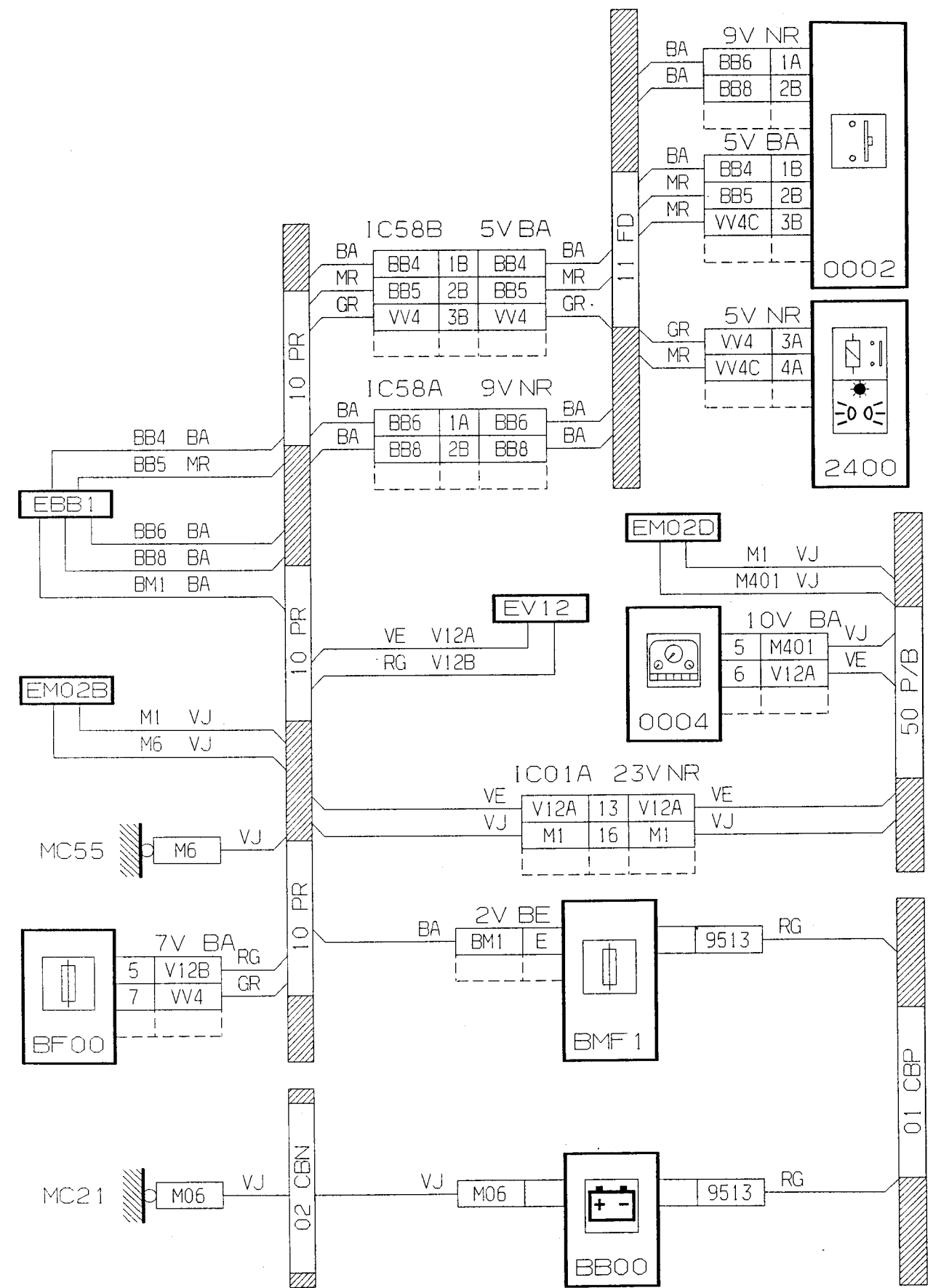

D3A0473G

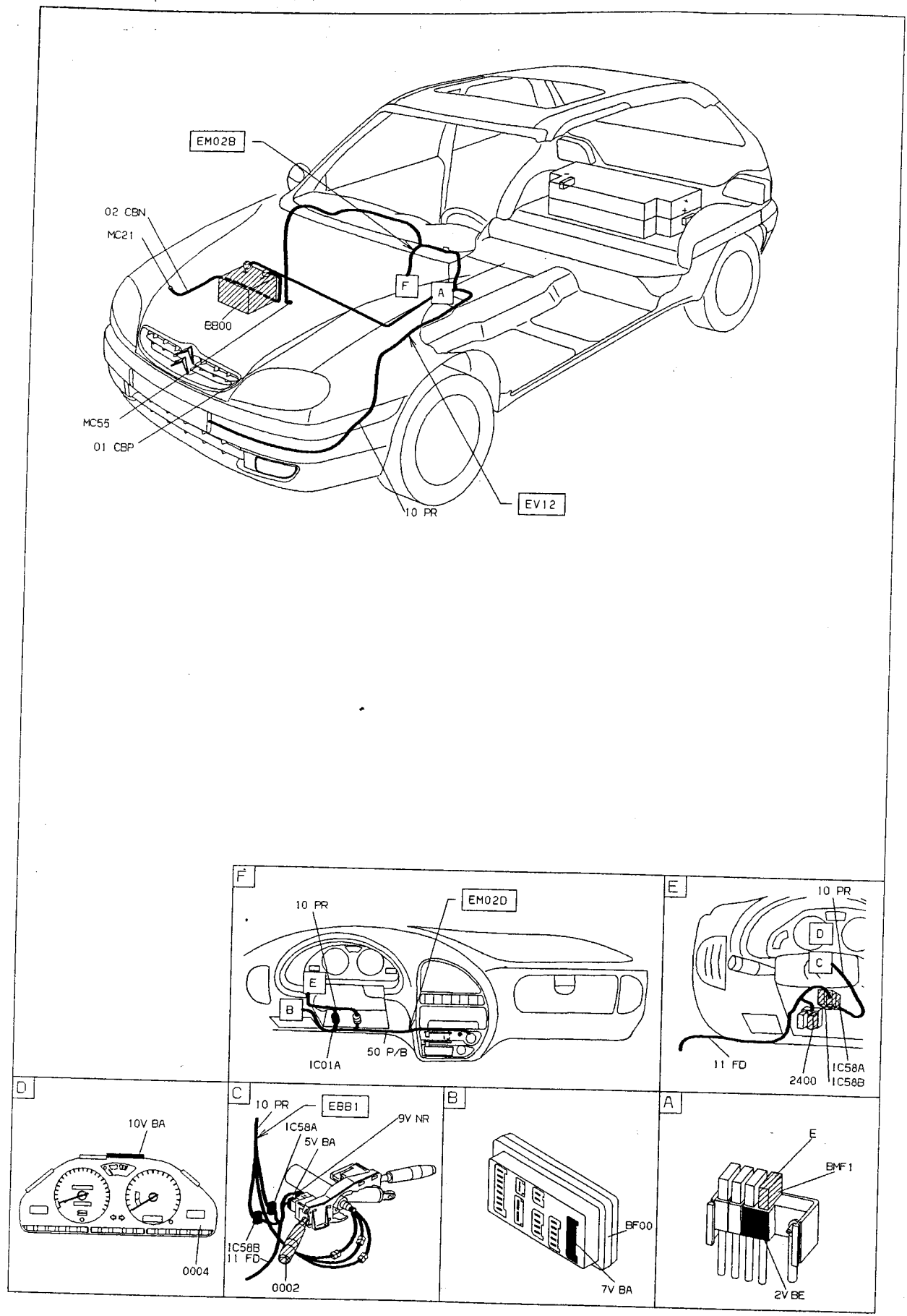

D3AQ4731

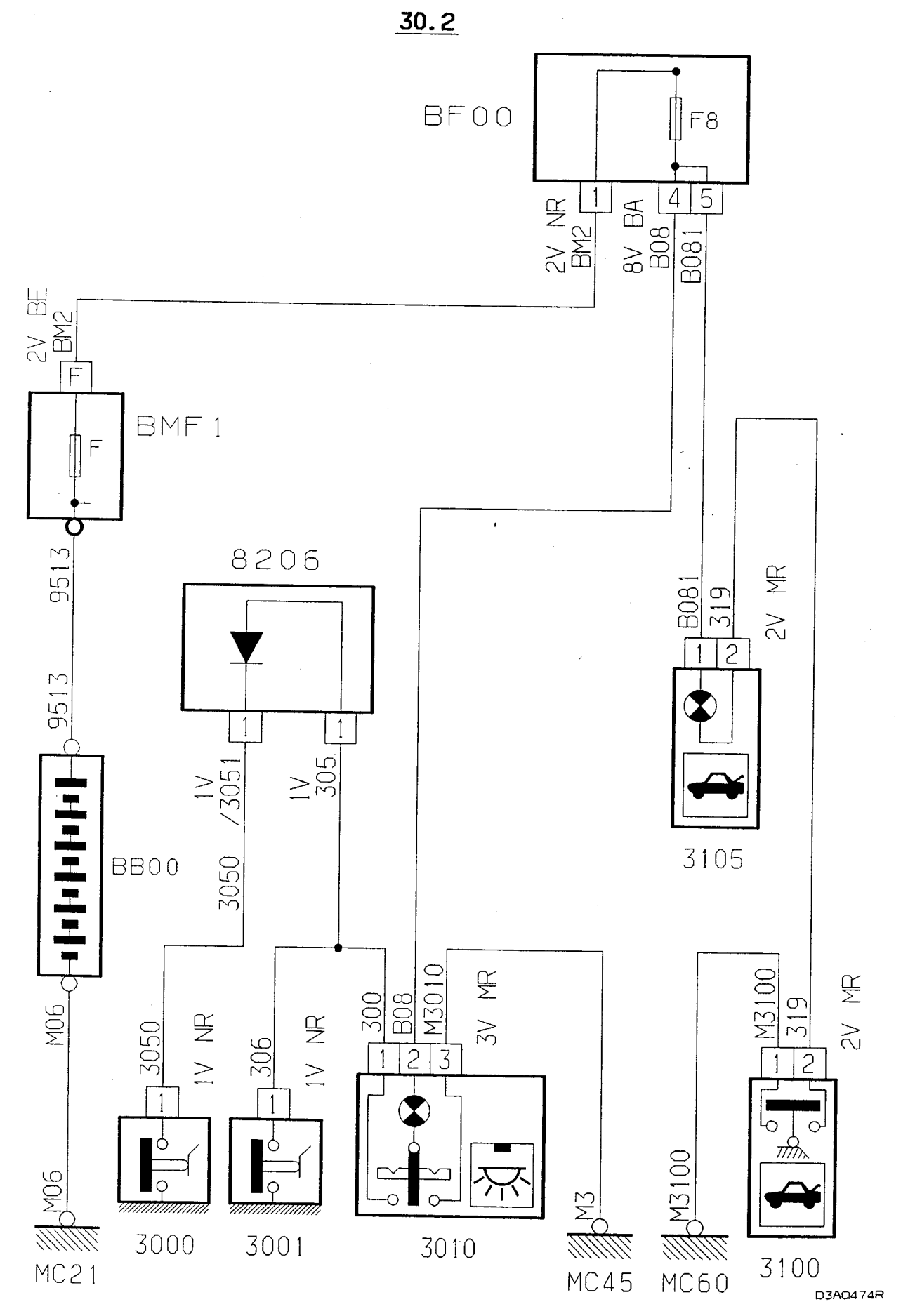

D3AQ474R

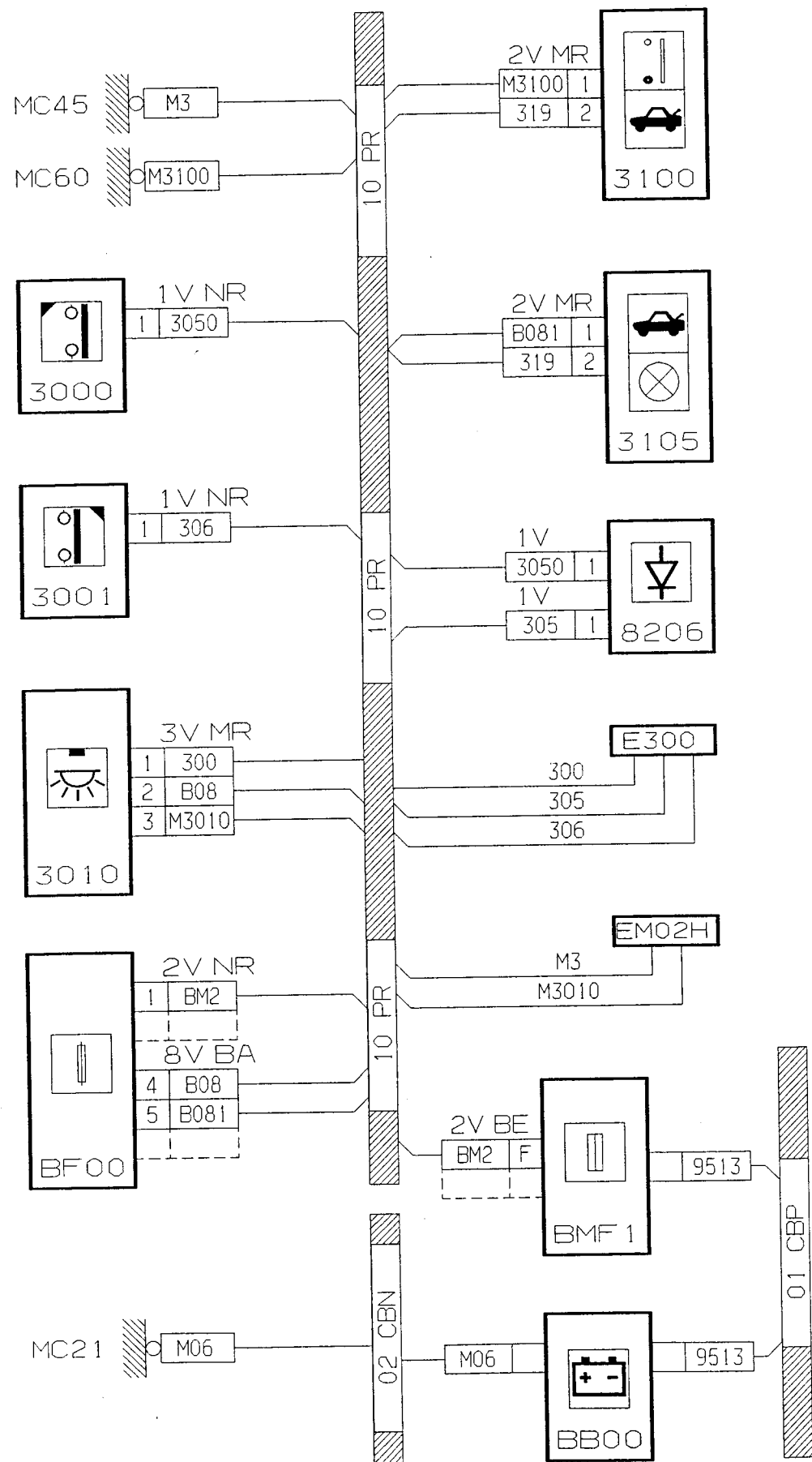

D3AQ474G

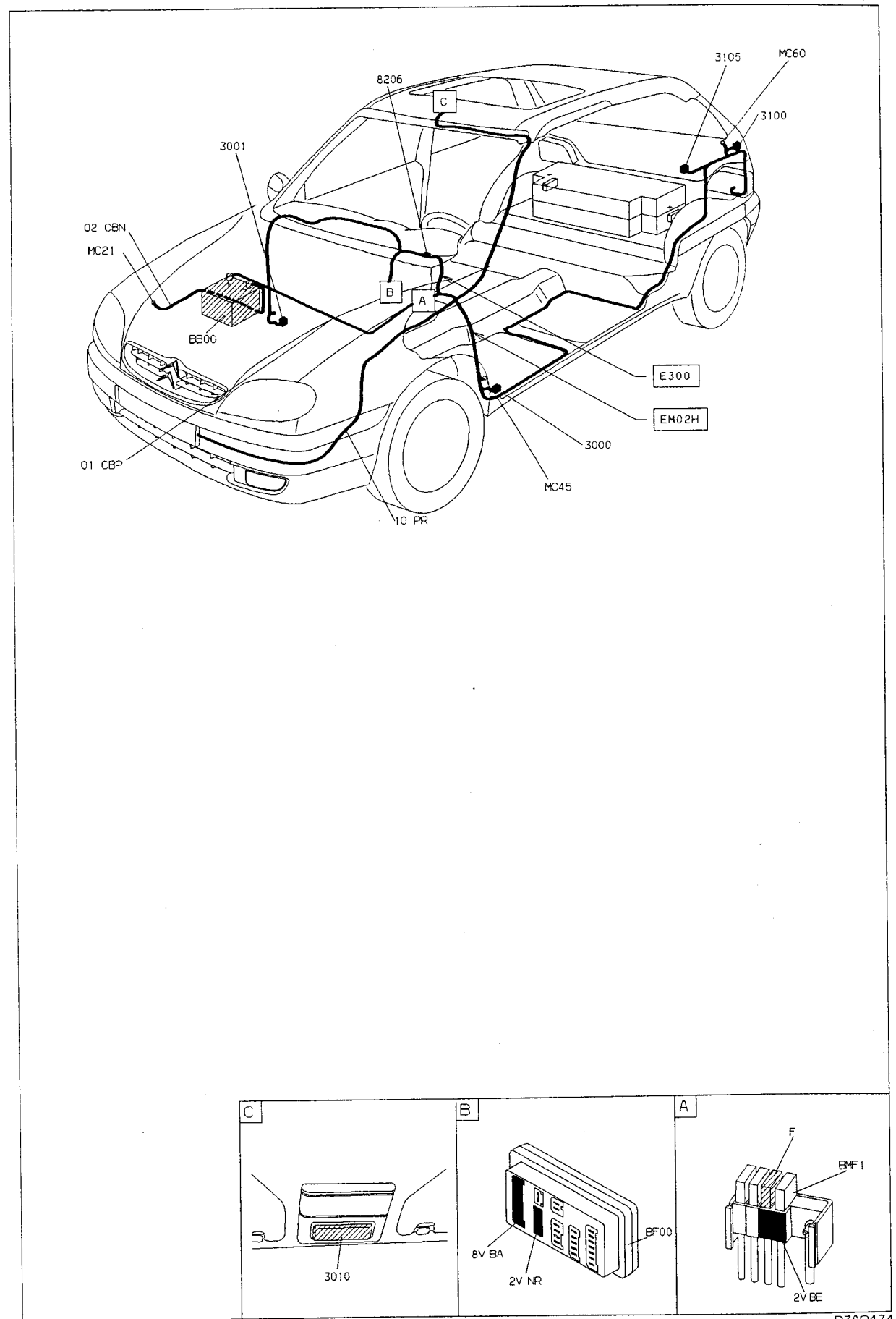

D3AQ474I

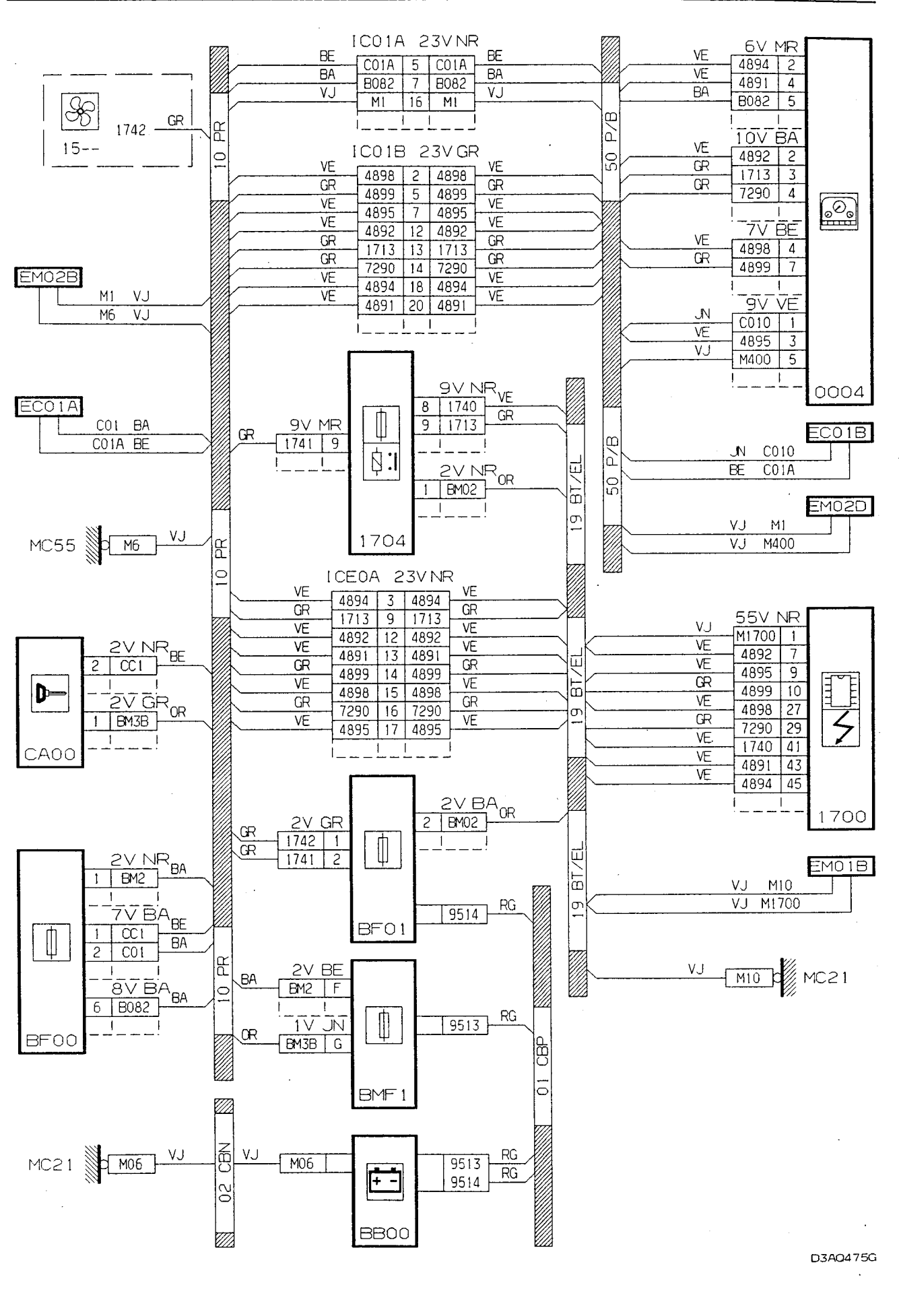
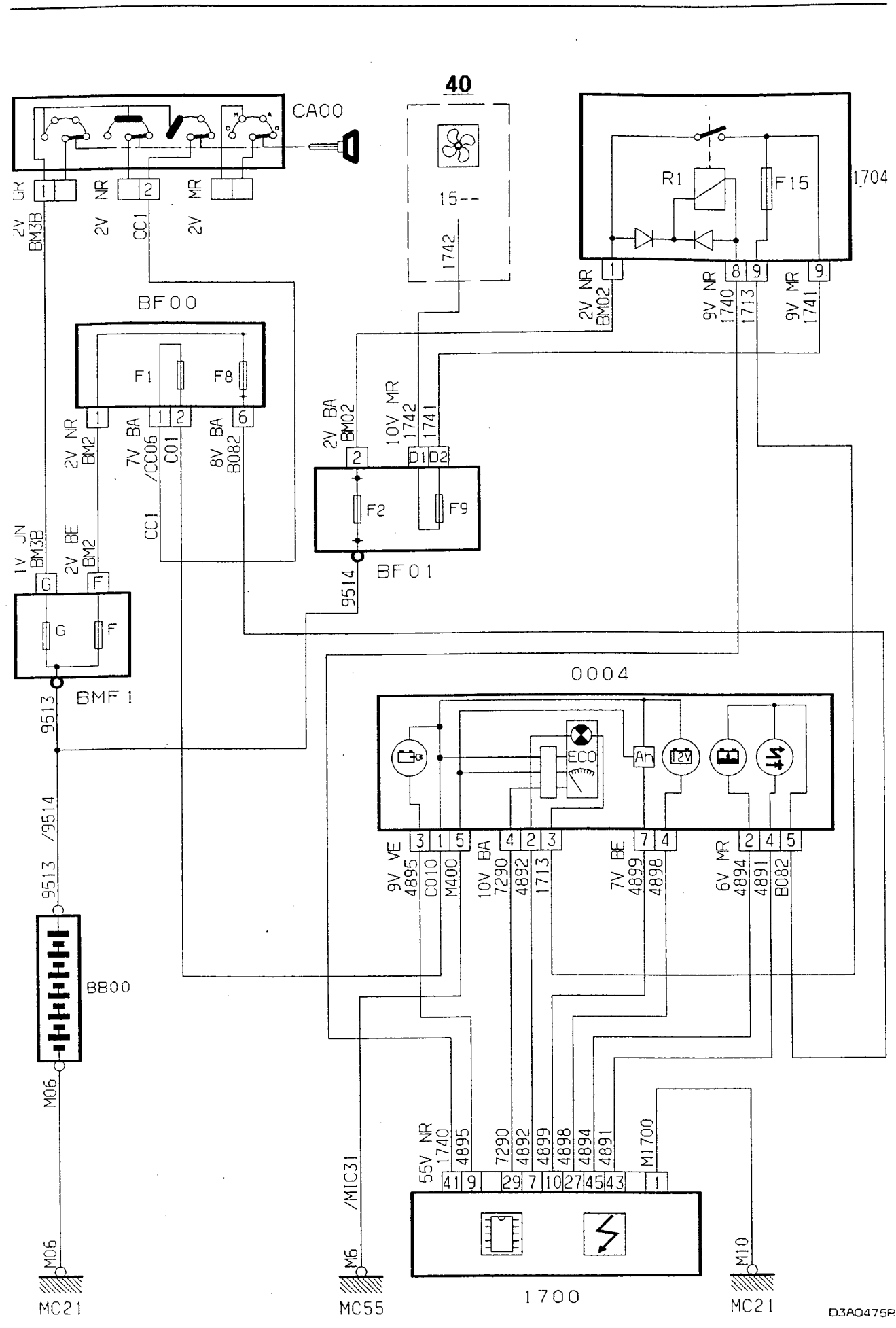

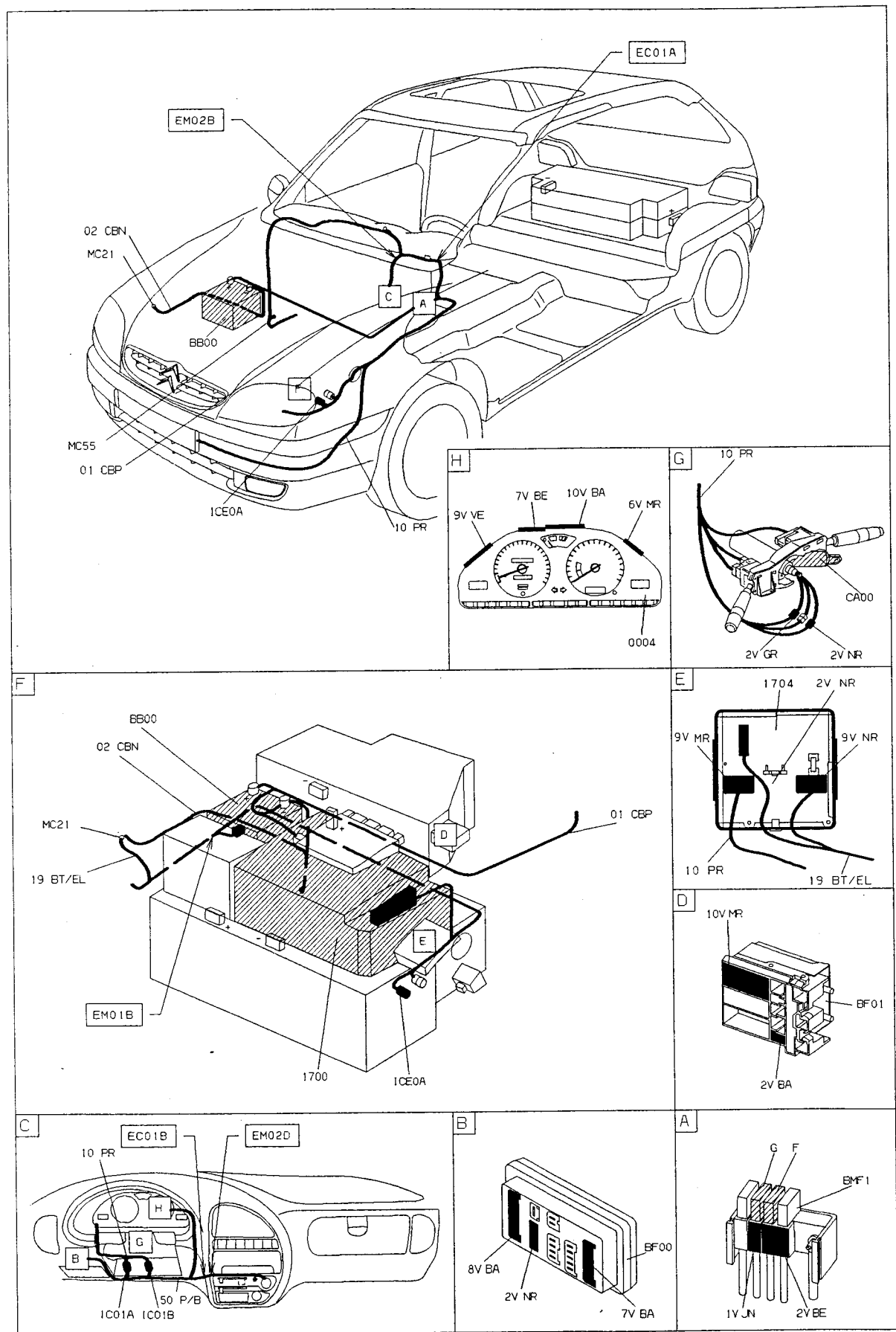

D3AQ4751

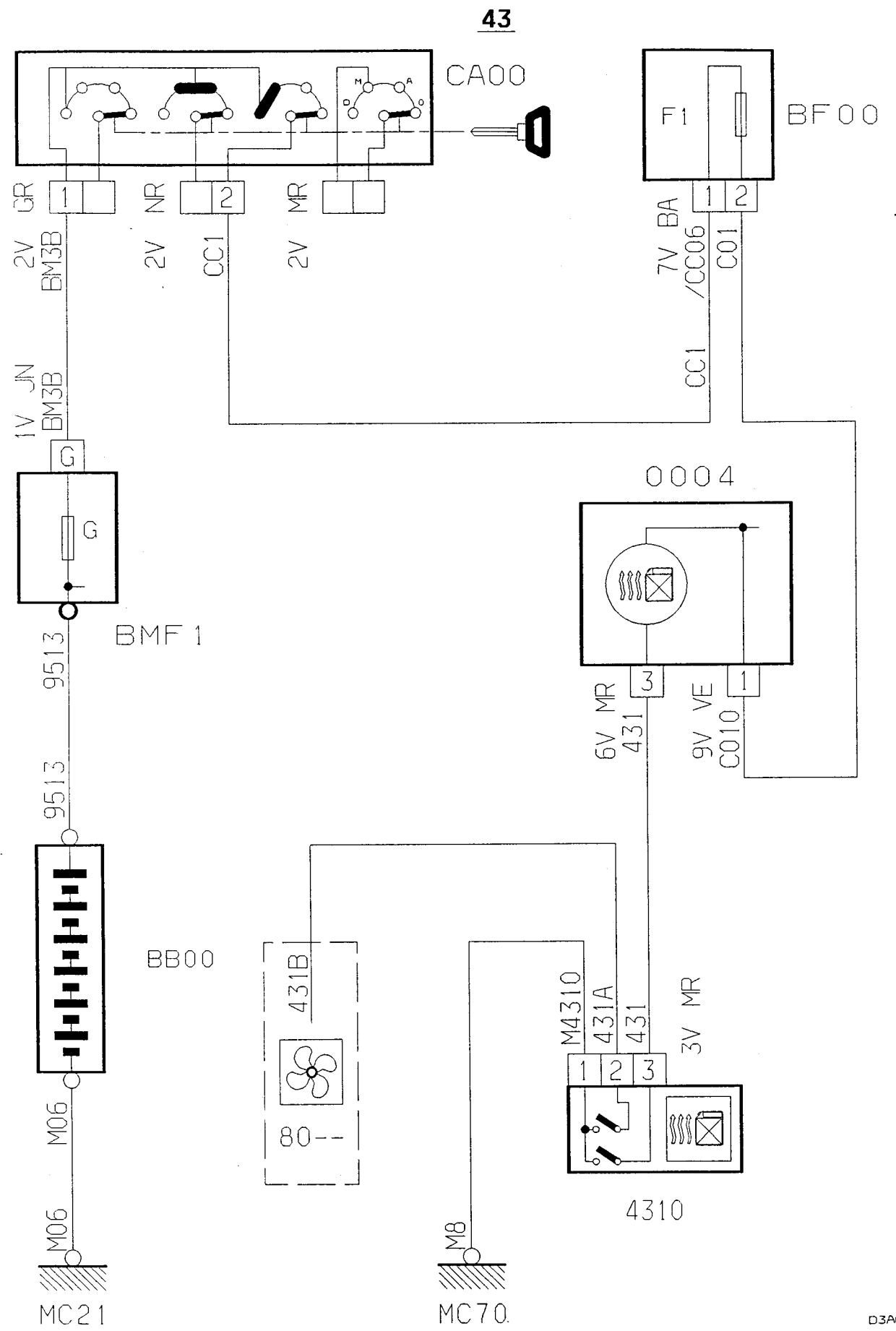

D3AQ476R

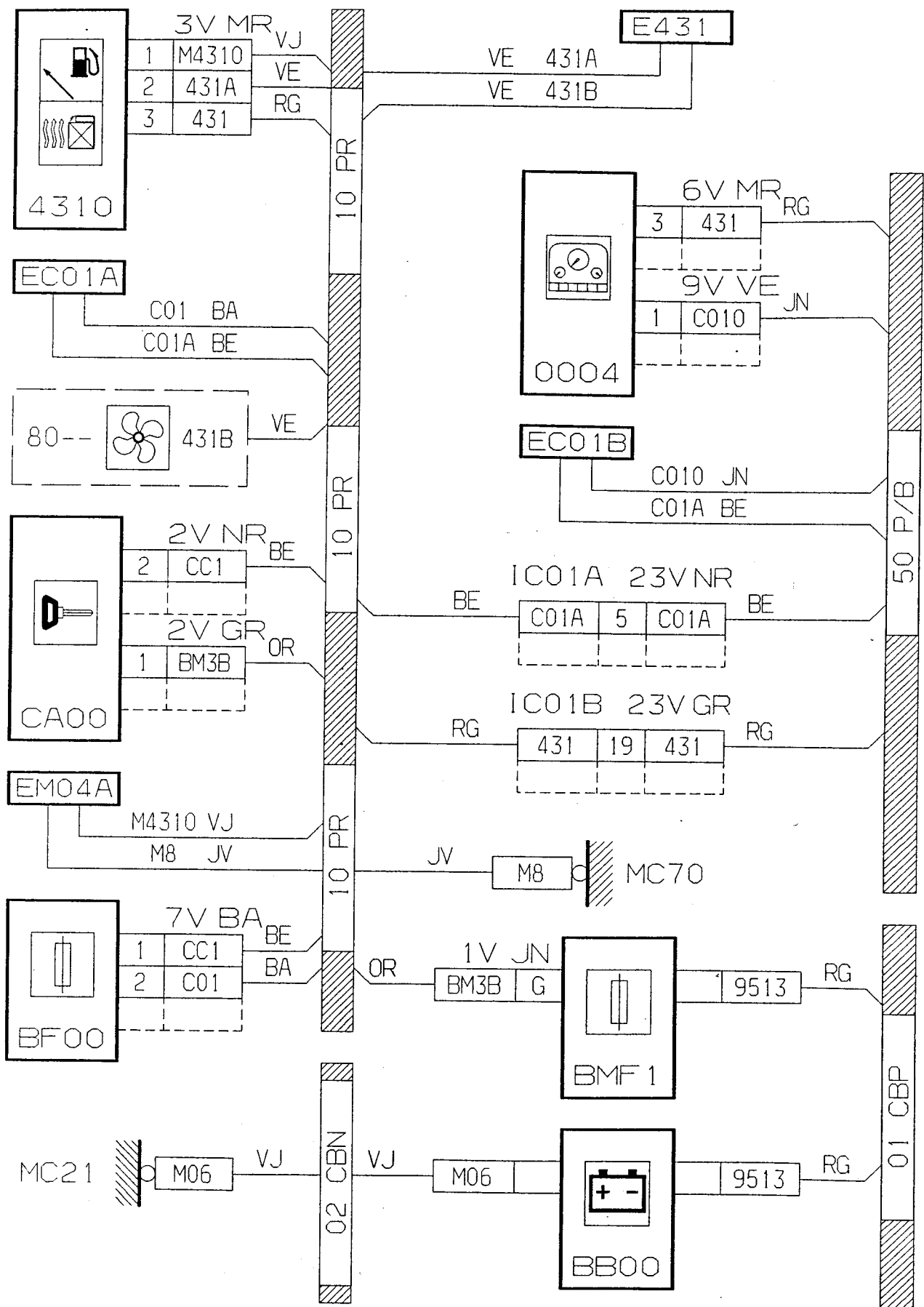

D3AQ476G

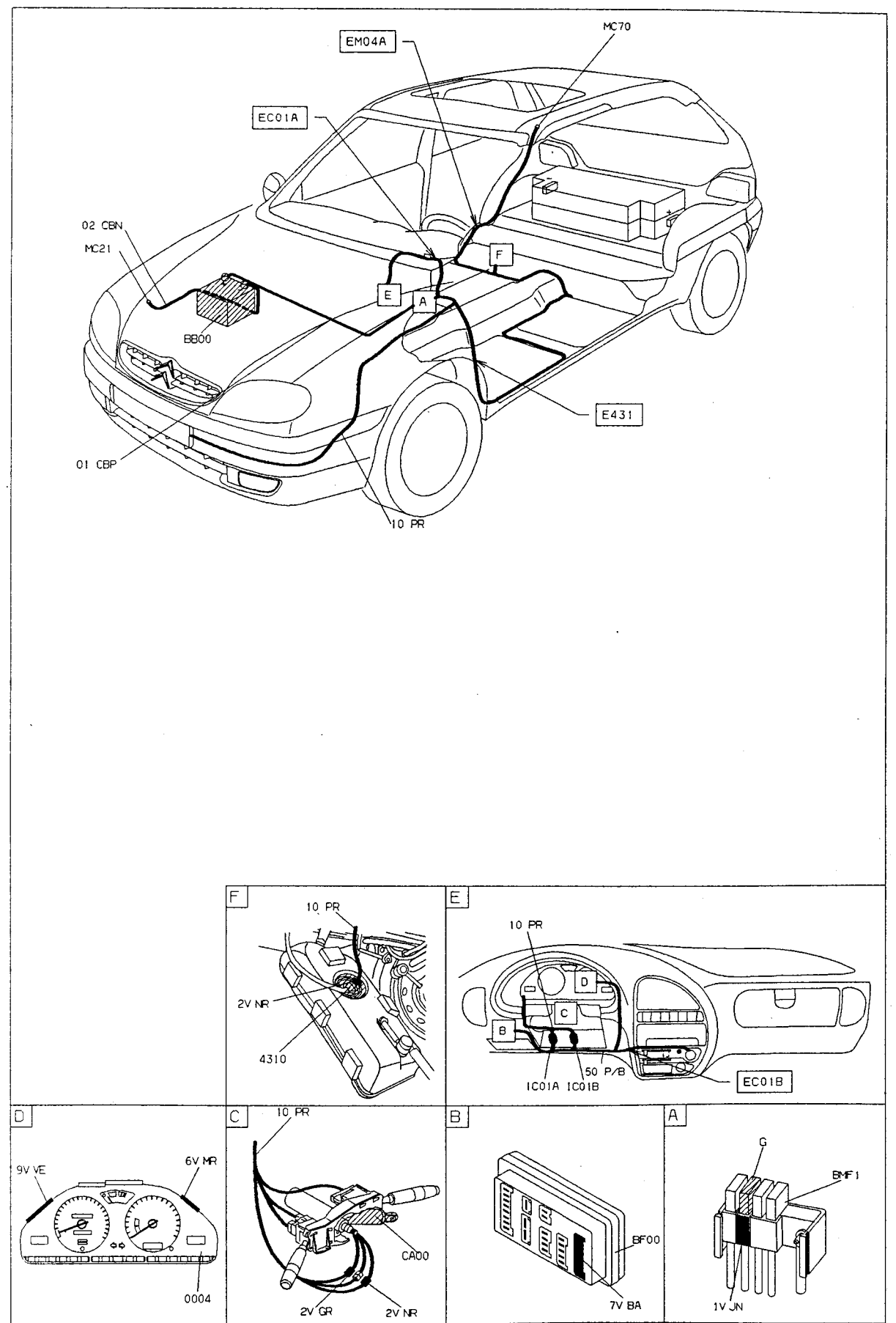

D3AQ476I



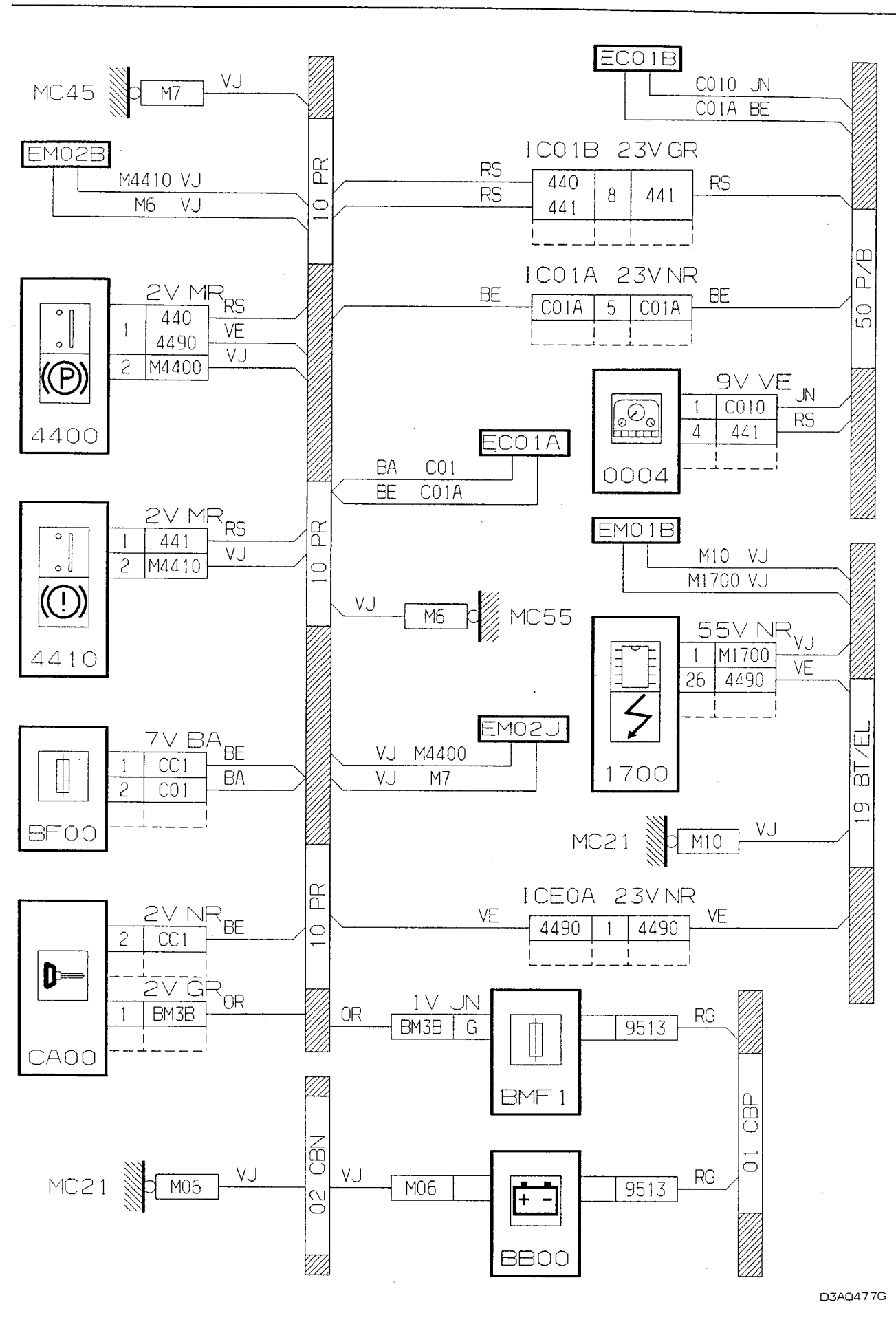
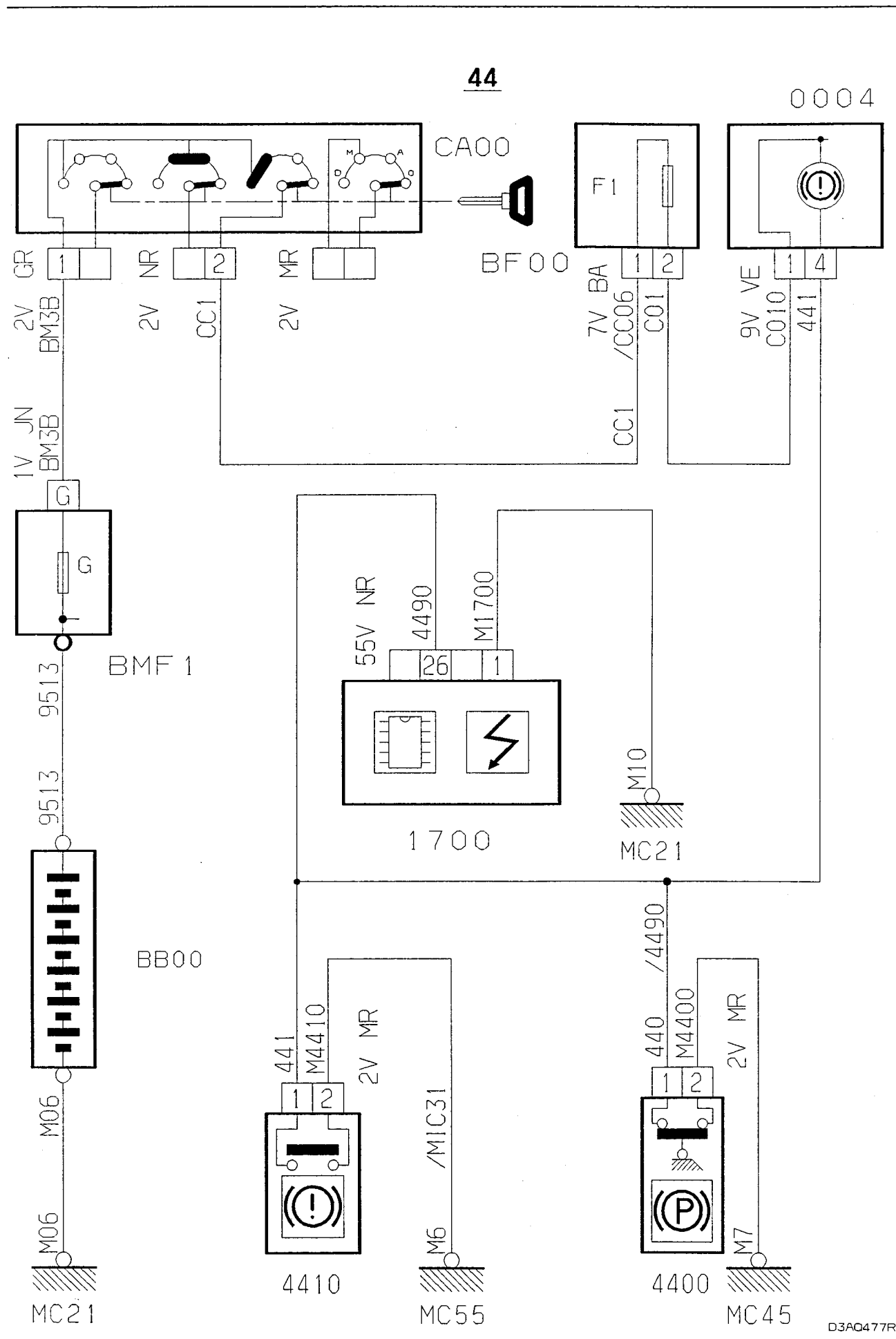

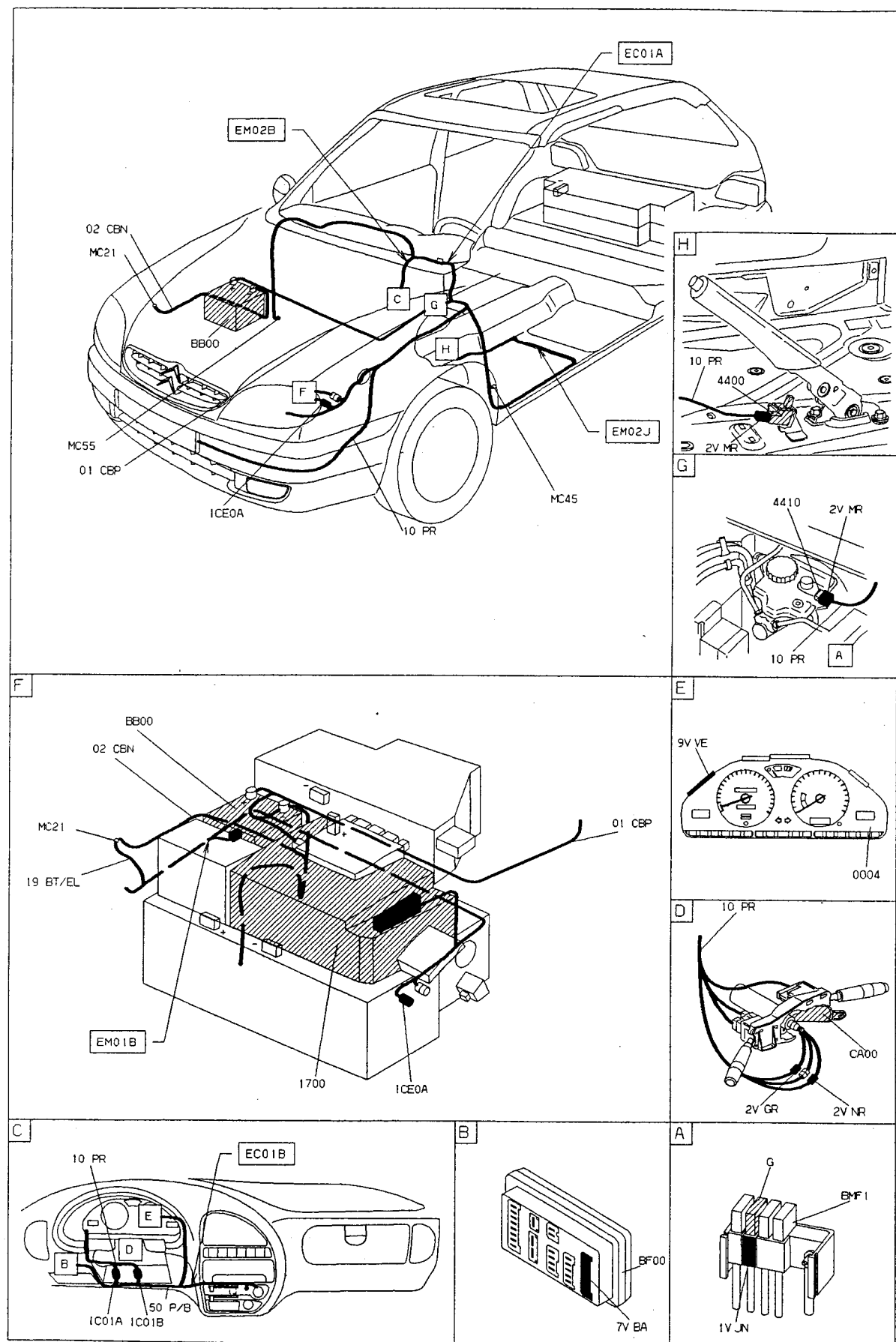

D3AQ4771

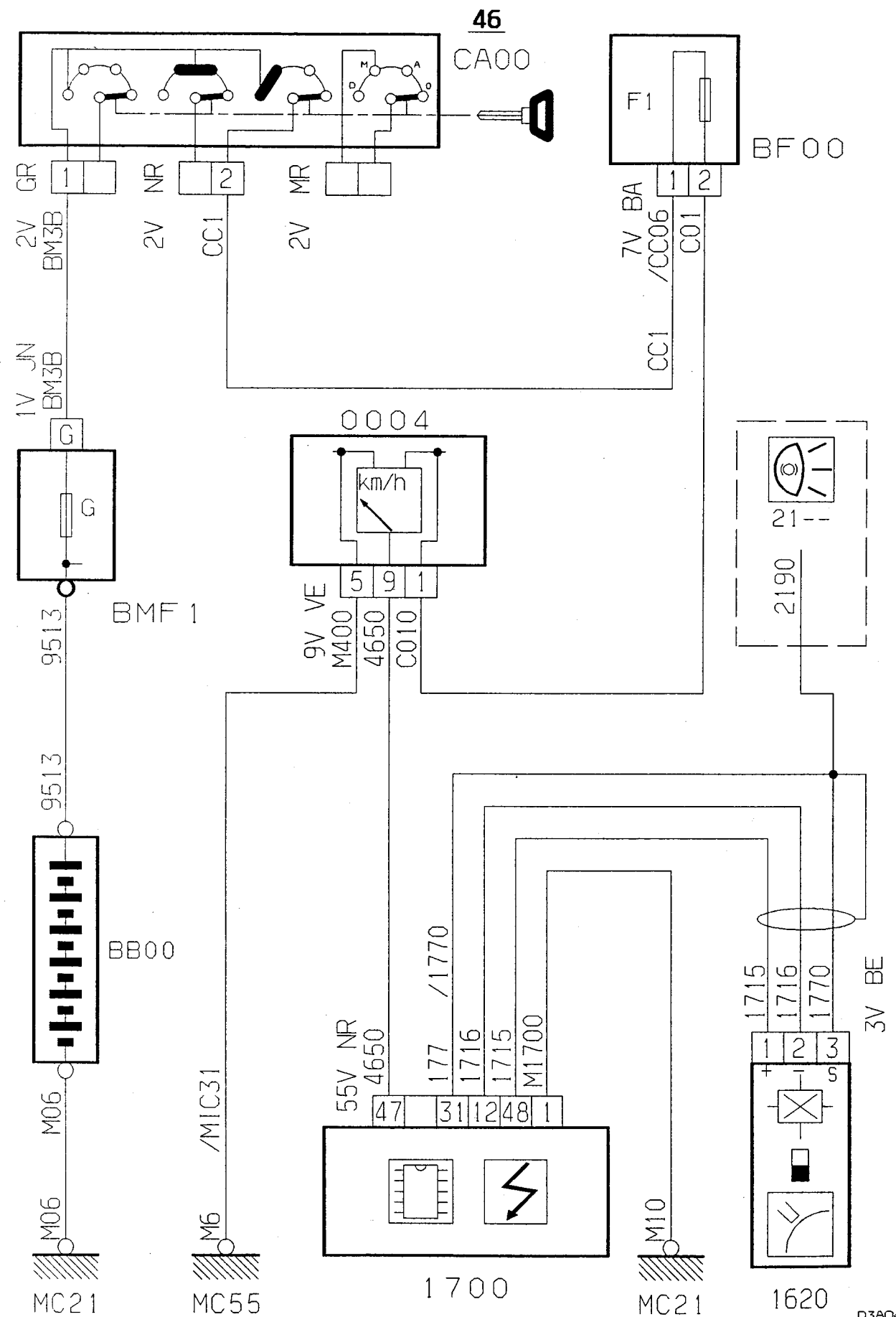

D3AQ478R